

# Product Information



# e-tron GT

Audi e-tron GT quattro  
Audi RS e-tron GT



Audiの理想を体現する電気自動車のフラッグシップモデル、  
Audi e-tron GT quattroとRSの名を冠した最高峰Audi RS e-tron GT。  
長距離を高速かつ快適に走り抜ける動力性能と操縦性を宿すグランツーリスモのコンセプトを現代に再定義した、  
新たな時代の幕開けを指し示す未来のグランツーリスモをここに。





## Index

- P.08-09 Model Lineup
- P.10-11 Equipment
- P.12 Optional Equipment
- P.13 Special Optional Equipment
- P.14 Models
- P.15 Body Colours
- P.16 Wheels & Tires
- P.17 Decorative Inlays
- P.18 Seat Colours
- P.20-21 Specifications
- P.22-23 Dimensions



モデル解説



モデル比較



価格シミュレーション

## Model Lineup

### Audi e-tron GT quattro



#### 主要標準装備

- ・LEDヘッドライト/ダイナミックターンインディケーター
- ・LEDリヤコンビネーションライト/ダイナミックターンインディケーター
- ・アルミホイール 5ダブルスポークオフセットデザイン プラチナムグレー  
フロント9.0J×20+245/45R20タイヤ、リヤ11.0J×20+285/40R20タイヤ
- ・スポーツシート - パーシャルレザー
- ・シート電動調整機能(フロント) メモリー機能(ドライバーサイド)
- ・デコラティブパネル グラファイトグレー
- ・MMIナビゲーション
- ・バーチャルコックピット
- ・スマートフォンインターフェース
- ・ダンピングコントロールサスペンション
- ・オーディオドライブセレクト

### Audi RS e-tron GT



#### 主要標準装備

- ・マトリクスLEDヘッドライト/ダイナミックターンインディケーター
- ・LEDリヤコンビネーションライト/ダイナミックターンインディケーター
- ・アルミホイール 5スポークエアロモジュール ブラック  
フロント9.0J×20+245/45R20タイヤ、リヤ11.0J×20+285/40R20タイヤ
- ・スポーツシート プラス - ダイナミカ/アーティフィシャルレザー RSロゴ
- ・シート電動調整機能(フロント) メモリー機能(ドライバーサイド)
- ・デコラティブパネル グラファイトグレー
- ・MMIナビゲーション
- ・バーチャルコックピット
- ・スマートフォンインターフェース
- ・アダプティブエアサスペンション
- ・オーディオドライブセレクト

# Equipment

●標準装備 ○オプション -設定なし

		Audi e-tron GT quattro	Audi RS e-tron GT
<b>エクステリア</b>			
ヘッドライト	LEDヘッドライト/ ダイナミックターンインディケーター	●	●
ヘッドライトシステム	ハイビームアシスト	●	-
	マトリクスLEDヘッドライト/ ダイナミックターンインディケーター	○	●
テールライト	LEDリヤコンビネーションライト/ ダイナミックターンインディケーター	●	●
スペシャルエクステリアパーツ	エクステリアミラーハウジング ボディカラー	●	●
スペシャルアドオンパーツ	シングルフレームグリル ボディカラー	●	●
エクステリアミラー	エクステリアミラー 電動調整&格納機能 自動防眩機能 メモリー機能ヒーター	●	●
ルーフ	パノラマサンルーフ	●	●
ホイール	アルミホイール 5ダブルスポークオフセットデザイン ブラチナムグレー フロント9J×20、リヤ11J×20	●	-
	アルミホイール 5スポークエアロモジュール ブラック フロント9J×20、リヤ11.0J×20	○	●
タイヤ	フロント245/45R20、リヤ285/40R20	●	●
<b>インテリア</b>			
フロントシート	スポーツシート	●	-
	スポーツシートプラス	○	●
シート素材	バーシャルレザー	●	-
	ダイナミカ/アーティフィシャルレザー RSロゴ	-	●
フロントシート調整機能	シート電動調整機能(フロント) メモリー機能(ドライバーサイド)	●	●
シートヒーター	シートヒーター(フロント)	●	●
デコラティブパネル	デコラティブパネル グラファイトグレー	●	●
ドアシルプレート	ドアシルトリム アルミニウム	●	●
ステアリングホイール	ステアリングホイール 3スポークレザー マルチファンクションパドルシフト フラットボトム	●	-
	ステアリングホイール 3スポークレザー マルチファンクションパドルシフト フラットボトムヒーター	-	●
ステアリング調整機能	電動チルト/テレスコピックステアリングコラム	●	●
ナビゲーションシステム	MMIナビゲーション	●	●
テレマティクス	ハンズフリー(Bluetooth)	●	●
Audi connect	Audi connect	●	●
エレクトリックインターフェース	スマートフォンインターフェース	●	●
スピーカーシステム	オーディオサウンドシステム(10スピーカー)	●	-
	Bang & Olufsenプレミアムサウンドシステム (16スピーカー)	○	●
ヘッドライニング	ヘッドライニング ブラック	●	●

●標準装備 ○オプション -設定なし

		Audi e-tron GT quattro	Audi RS e-tron GT
ヒーティング/エアコンディショニングシステム	3ゾーンオートマチックエアコンディショナー	●	●
ルームミラー	ルームミラー 自動防眩	●	●
インテリアライティング	マルチカラーアンビエントライティング	●	●
サンバイザー	サンバイザー 照明付きメイクアップミラー(フロント)	●	●
フロアマット	フロアマット(フロント/リヤ)	●	●
充電装備	チャージングケーブル(200V/3kW)	●	●
<b>エンジン/シャシー/サスペンション関連</b>			
サスペンション	ダンピングコントロールサスペンション	●	-
	アダプティブエアサスペンション	-	●
ステアリング	プログレッシブステアリング	●	●
ブレーキ	ブレーキ タングステンカーバイドコーティング/ ブレーキキャリパー ブラック	-	●
<b>セーフティ/セキュリティ</b>			
カメラシステム/アクシデントセンサー	サラウンドビューカメラ	●	●
クルーズコントロール	アダプティブクルーズコントロール/ターンアシスト	●	●
ヘディングコントロール	アダプティブクルーズアシスト/エマージェンシーアシスト	●	●
フロントアシスト	オーディオプレセンスフロント/オーディオプレセンスパッシック	●	●
ドライバーアシスト	オーディオアシスト/リヤクロストラフィックアシスト/ エグジジットワーニング	●	●
エアバッグ(フロント)	エアバッグ(フロント) 助手席エアバッグカットオフスイッチ付	●	●
サイドエアバッグ	サイドエアバッグ(フロント/リヤ)/カーテンエアバッグ	●	●
盗難防止装置	イモビライザー	●	●
パーキングエイド	パークアシスト	●	●
ドア/トランクロックシステム	アドバンストキー	●	●

# Optional Equipment

●標準装備 ○オプション -設定なし

## テクノロジーパッケージ

	キー オーダー コード	補助 オーダー コード	Audi e-tron GT quattro	Audi RS e-tron GT	オプション 価格
・マトリクスLEDヘッドライト/ ダイナミックターンインディケーター ・オーディオレーザーライト ・アコースティックガラス ・プライバシーガラス ・Bang & Olufsenプレミアムサウンドシステム(16スピーカー) ・e-tronスポーツサウンド ・ワイヤレスチャージング	W1H	PXC	○	-	¥630,000
・オーディオレーザーライト ・アコースティックガラス ・プライバシーガラス ・e-tronスポーツサウンド ・ワイヤレスチャージング	W1H	PXC	-	○	¥410,000

## レザーフリーパッケージ

	キー オーダー コード	補助 オーダー コード	Audi e-tron GT quattro	Audi RS e-tron GT	オプション 価格
・スポーツシートプラス (フロント) ・カスケードクロス/アーティフィシャルレザー ・ステアリングホイール 3スポークアルカンターラマルチファンクション パドルシフト フラットボトム(ヒーターなし) ・インテリアエレメントアーティフィシャルレザー/ダイナミカ ※テクノロジーパッケージの選択必須。	PEH	Q2J/ 2PF/ N2Y	○	-	¥300,000
・カスケードクロス/アーティフィシャルレザー ・ステアリングホイール 3スポークアルカンターラマルチファンクション パドルシフト フラットボトム(ヒーターなし) ・インテリアエレメントアーティフィシャルレザー/ダイナミカ ※テクノロジーパッケージの選択必須。	PEH	2PF/ N2Y	-	○	¥90,000

## ダイナミックパッケージプラス

	キー オーダー コード	補助 オーダー コード	Audi e-tron GT quattro	Audi RS e-tron GT	オプション 価格
・オールホイールステアリング ・プログレッシブステアリングプラス ※テクノロジーパッケージの選択必須。	PA3	-	-	○	¥210,000

# Special Optional Equipment

●標準装備 ○オプション -設定なし

## ブラックAudi rings&ブラックスタイリングパッケージ

	キー オーダー コード	補助 オーダー コード	Audi e-tron GT quattro	Audi RS e-tron GT	オプション 価格
・ブラックスタイリングパッケージ ・ブラックAudi rings ・エクステリアミラーハウジング ブラック ・デコラティブパネル カーボンツイルマット	6FJ	4ZP/ 5MH	-	○	¥430,000

## カーボンパッケージ

	キー オーダー コード	補助 オーダー コード	Audi e-tron GT quattro	Audi RS e-tron GT	オプション 価格
・カーボン/ブラックスタイリングパッケージ ・ブラックAudi rings ・カーボンルーフ ・エクステリアミラーハウジング カーボン ・デコラティブパネル カーボンツイルマット ・ドアシルトリム カーボン	W1D	5MH	-	○	¥1,290,000

## RSデザインパッケージレッド

	キー オーダー コード	補助 オーダー コード	Audi e-tron GT quattro	Audi RS e-tron GT	オプション 価格
・スポーツシートプロ(フロント) ・パーフォレイテッドレザー/ファインナッパレザー ・シートベンチレーション(フロント) ・シートベルト レッド ・ステアリングホイール 3スポークレザー エクスプレスレッドステッチ マルチファンクションパドルシフト フラットボトムヒーター ・インテリアエレメント ファインナッパレザー/ダイナミカ ・フロアマット エクスプレスレッドステッチ(フロント/リヤ)	PEF	Q1J/ N0Q/ 4D3	-	○	¥400,000

シングルフレームグリル ヘクラグレー	6H0	-	○	○	¥0
アルミホイール 5スポークエアロモジュール ブラック フロント9J×20+245/45R20タイヤ、 リヤ11J×20+285/40R20タイヤ	47I	-	○	●	¥130,000
アルミホイール 10スポークトラピノイドモジュール ブラック フロント9.5J×21+265/35R21タイヤ、 リヤ11.5J×21+305/30R21タイヤ	47J	-	○	-	¥250,000
アルミホイール 5スポークコンケーブモジュール ブラック フロント9.5J×21+265/35R21タイヤ、 リヤ11.5J×21+305/30R21タイヤ	44I	-	-	○	¥250,000
ブレーキ タングステンカーバイドコーティング/ カラードブレーキキャリパー レッド	PC3	-	○	-	¥350,000
ブレーキ タングステンカーバイドコーティング/ カラードブレーキキャリパー レッド	PC3	-	-	○	¥70,000
ステアリングホイール 3スポークアルカンターラ エクスプレスレッドステッチ マルチファンクションパドルシフト フラットボトム(ヒーターなし) ※RSデザインパッケージレッドの選択必須。	2PF	-	-	○	¥0
左ハンドル仕様	L0L	-	○	○	¥0
デコラティブパネルウォールナットナチュラル グレーブラウン ※レザーフリーパッケージの選択必須。	7TN	-	○	○	¥100,000

## Models

	モデルコード	メーカー希望小売価格	リサイクル料金
<b>Audi e-tron GT</b>			
<b>Audi e-tron GT quattro</b>	F83RJ7	<b>¥14,940,000</b>	<b>¥13,470</b>
<b>Audi RS e-tron GT</b>	F83RH7	<b>¥18,990,000</b>	<b>¥13,670</b>

※表示の価格はメーカー希望小売価格(消費税込み)で参考価格です。販売価格はAudi正規ディーラーが独自に定めていますのでお問い合わせください。  
 ※メーカー希望小売価格には、標準工具一式が含まれていますが、付属品価格、保険料、税金(消費税を除く)、登録に伴う諸費用は含まれておりません。  
 ※リサイクル料金が別途必要となります。

## Body Colours

	エクステリア コード	オプション価格
 アイビスホワイト	T9T9	¥0
 フロレットシルバー メタリック	L5L5	¥0
 ケモラグレー メタリック	8R8R	¥0
 スズカグレー メタリック	M1M1	¥0
 ミトスブラック メタリック	0E0E	¥0
 タンゴレッド メタリック	Y1Y1	¥0
 アスカリブルー メタリック	9W9W	¥0
 タクティクスグリーン メタリック	V0V0	¥0
 デイトナグレー パールエフェクト	6Y6Y	¥0
 スペシャルボディカラー (Audi exclusive)	Q0Q0	¥590,000



## Wheels & Tires



アルミホイール  
5ダブルスポークオフセットデザイン  
プラチナムグレー  
フロント9.0J×20+245/45R20タイヤ、  
リヤ11.0J×20+285/40R20タイヤ

●標準装備  
Audi e-tron GT quattro



アルミホイール  
10スポークトラピノイドモジュール ブラック  
フロント9.5J×21+265/35R21タイヤ、  
リヤ11.5J×21+305/30R21タイヤ

○オプション  
Audi e-tron GT quattro



アルミホイール  
5スポークエアロモジュール ブラック  
フロント9.0J×20+245/45R20タイヤ、  
リヤ11.0J×20+285/40R20タイヤ

●標準装備  
Audi RS e-tron GT  
○オプション  
Audi e-tron GT quattro



アルミホイール  
5スポークコンケーブモジュール ブラック  
フロント9.5J×21+265/35R21タイヤ、  
リヤ11.5J×21+305/30R21タイヤ

○オプション  
Audi RS e-tron GT

## Decorative Inlays



グラファイトグレー

●標準装備  
Audi e-tron GT quattro  
Audi RS e-tron GT

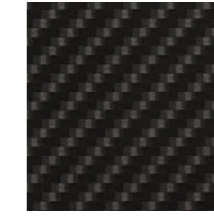

カーボンツイルマット

○オプション  
Audi RS e-tron GT  
※カーボンパッケージまたはブラックAudi rings&ブラックスタイリングパッケージとしてセットオプション。



ウォルナットナチュラルグレーブラウン

○オプション  
Audi e-tron GT quattro  
Audi RS e-tron GT  
※レザーフリーパッケージの選択必須。

## Brake System & Brake Calipers



ブレーキ タングステンカーバイドコーティング/  
ブレーキキャリパー ブラック

●標準装備  
Audi RS e-tron GT



ブレーキ タングステンカーバイドコーティング/  
カラードブレーキキャリパー レッド

○オプション  
Audi e-tron GT quattro  
Audi RS e-tron GT



# Specifications

	Audi e-tron GT quattro	Audi RS e-tron GT
<b>型式</b>	ZAA-FWEBGS	ZAA-FWEBGE
<b>ステアリング位置</b>	右/左	右/左
<b>寸法・重量</b>		
全長 (mm)	4,990	4,990
全幅 (mm)	1,965	1,965
全高 (mm)	1,415	1,395
ホイールベース (mm)	2,900	2,900
トレッド フロント (mm)	1,700	1,700
リヤ (mm)	1,665	1,665
最低地上高 (mm) (社内参考値)	110	90
車両重量 (kg)	2,280*1	2,320*2*3*4
<b>トランク容量 (ℓ) (VDA値)</b>	405	350
<b>乗車定員 (名)</b>	5	5
<b>駆動方式</b>	quattro (4WD)	quattro (4WD)
<b>性能</b>		
最小回転半径 (m)	5.5	5.5*5
一充電走行距離 WLTCモード (km)	534	534
交流電力量消費率 WLTCモード (Wh/km)	200	200
LMH交流電力量消費率 (電気自動車)		
市街地モード (Wh/km) (WLTCモード)	207	213
郊外モード (Wh/km) (WLTCモード)	198	199
高速道路モード (Wh/km) (WLTCモード)	201	203
冷媒の種類 (GWP値)/使用量	R-1234yf(1)/980	R-1234yf(1)/980
<b>電動機</b>		
電動機型式	EBC-EBF	EBC-EBE
定格出力 (kW)	200	250
最高出力 (kW)	390	475
最大トルク (Nm)	640	830
<b>駆動用バッテリー</b>		
種類	リチウム・イオン電池	リチウム・イオン電池
総電圧 (V)	723	723
総電力量 (kWh)	93.4	93.4

	Audi e-tron GT quattro	Audi RS e-tron GT
<b>諸装置</b>		
トランスミッション	フロント1速/リヤ2速	フロント1速/リヤ2速
サスペンション フロント	ウィッシュボーン式	ウィッシュボーン式
リヤ	ウィッシュボーン式	ウィッシュボーン式
ステアリング	ラック・ピニオン式	ラック・ピニオン式
ブレーキ フロント	ディスク	ディスク
リヤ	ディスク	ディスク
タイヤ	フロント245/45R20、リヤ285/40R20	フロント245/45R20、リヤ285/40R20

\*1 ブレーキ タングステンカーバイドコーティング/カラードブレーキキャリパーレッド装着車の場合+10kgとなります。  
 \*2 カーボンルーフ装着車の場合-10kgとなります。  
 \*3 スポーツシートプロ (フロント) 装着車の場合+10kgとなります。  
 \*4 オールホイールステアリング装着車の場合+10kgとなります。  
 \*5 オールホイールステアリング装着車の場合5.2mとなります。

※交流電力量消費率、一充電走行距離は国土交通省審査値。定められた試験条件での値です。実際の走行時には、使用環境 (気象、渋滞等) や運転方法 (急発進、エアコン使用等) に応じて大きく異なります。  
 ・WLTCモード: 市街地、郊外、高速道路の各走行モードを平均的な使用時間配分で構成した国際的な走行モード。  
 ・市街地モード: 信号や渋滞等の影響を受ける比較的低速な走行を想定。  
 ・郊外モード: 信号や渋滞等の影響をあまり受けない走行を想定。  
 ・高速道路モード: 高速道路等での走行を想定。  
 ※アウディジャパン / フォルクスワーゲングループ ジャパン 株式会社は2023年までに、エアコンで使用するフロン冷媒の目標GWP\*値150以下 (国内向け年間出荷台数の加重平均値) の達成を目指しています。  
 \*GWP (Global Warming Potential地球温暖化係数)

# Dimensions

## Audi e-tron GT quattro

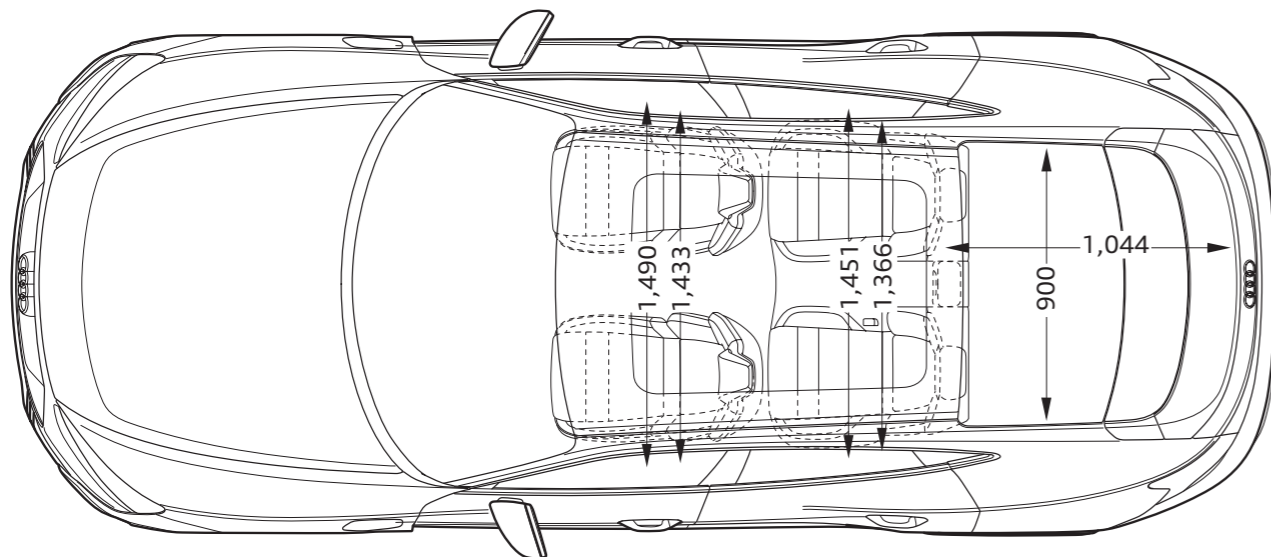
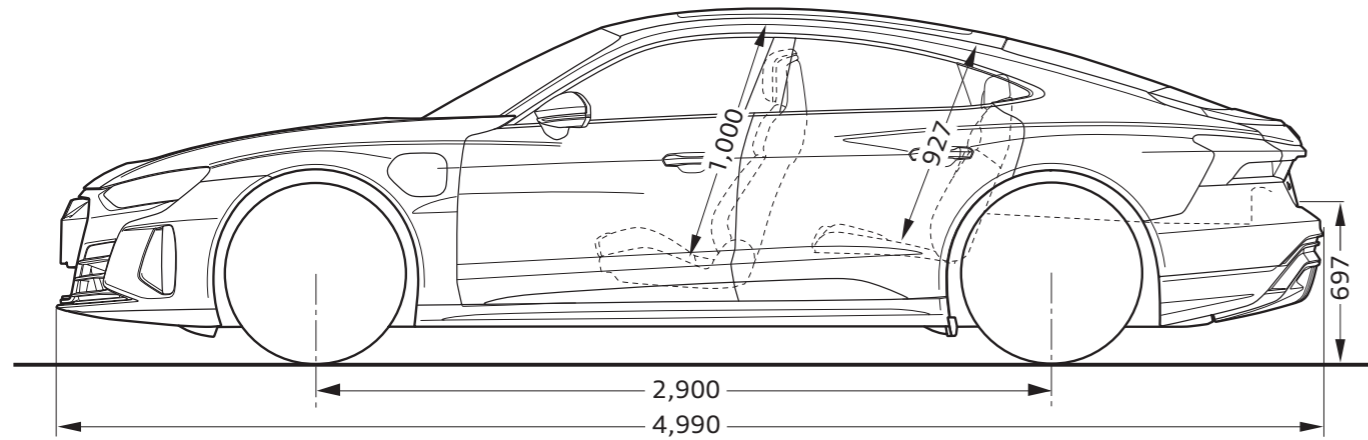
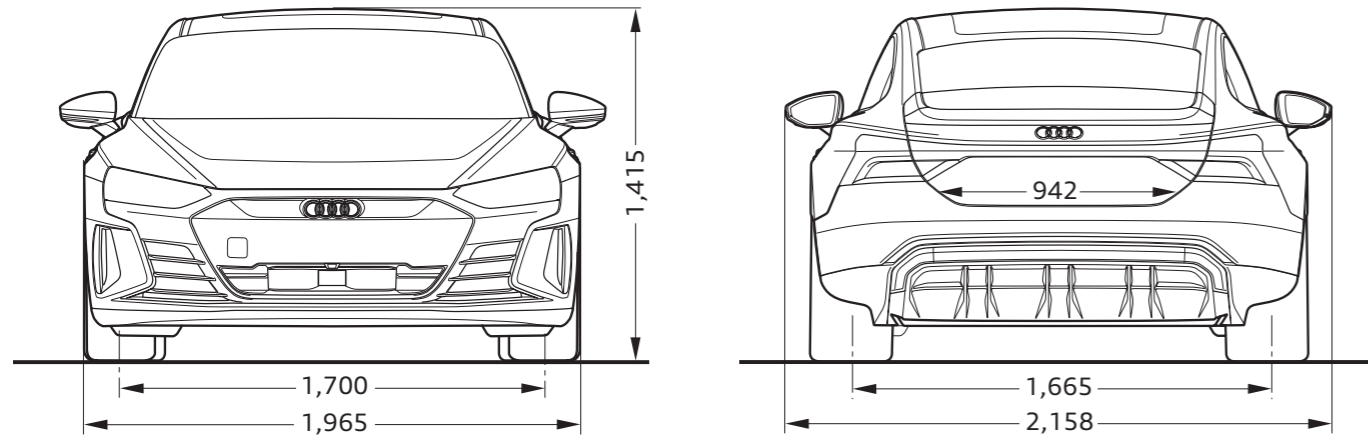

## Audi RS e-tron GT

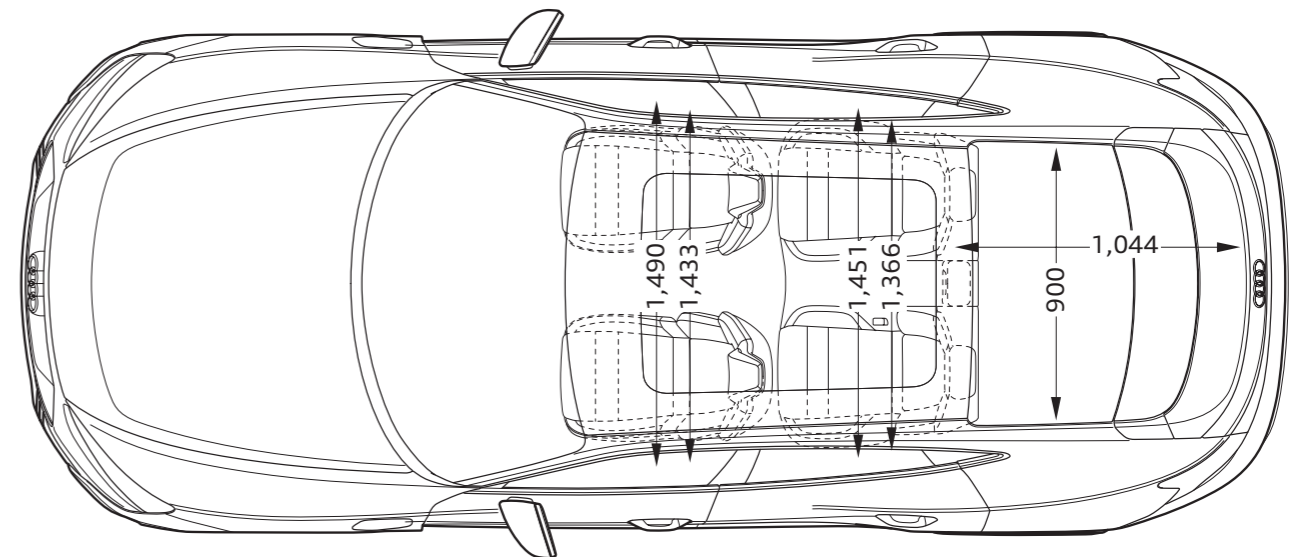
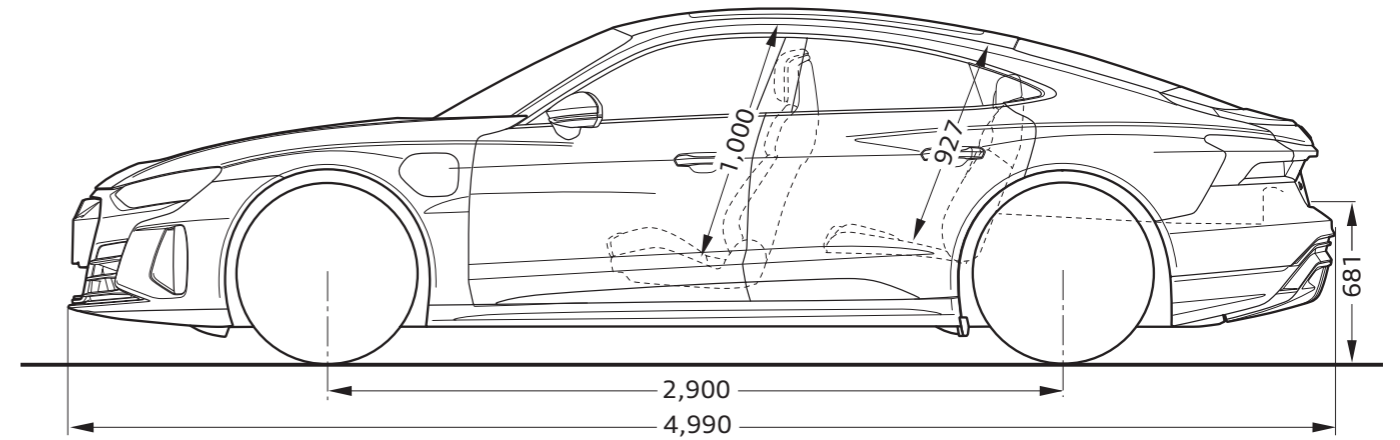
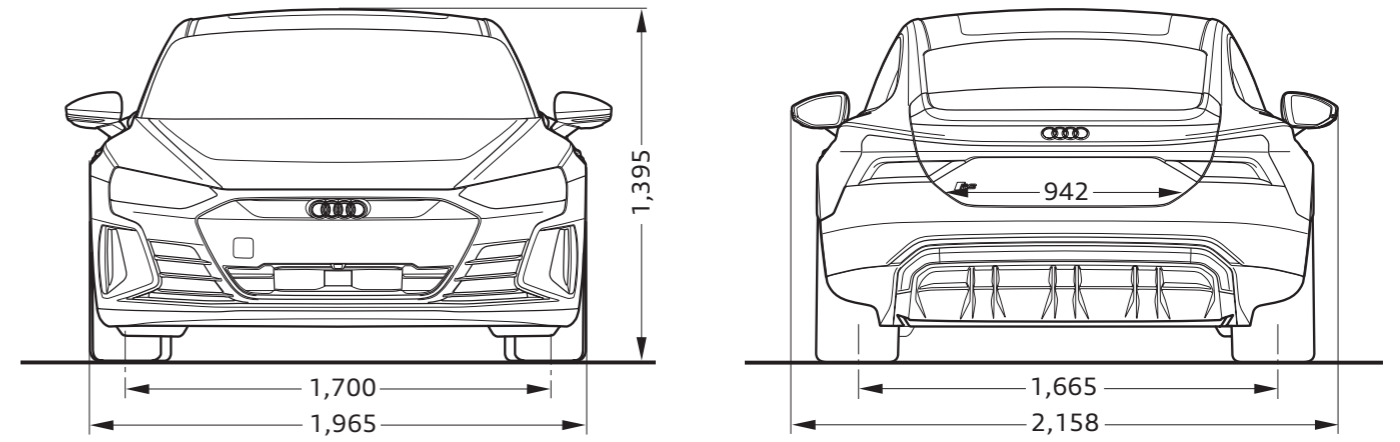

# Audiが推進する サステナビリティ

Audiは持続可能な社会の実現に向けて、地球温暖化、資源の枯渇、自然破壊を大きな課題として捉え、様々なアプローチでサステナビリティに貢献しています。2025年までに二酸化炭素排出量の30%削減\*を目標に掲げ、持続可能な未来へのカギとなる電気自動車モデルe-tronのラインアップを拡充。シートなどに再生素材を採用する他、生産段階からCO<sub>2</sub>を削減する対策を実施するなどあらゆるプロセスにおいても積極的な環境施策を展開。また環境負荷低減に寄与するサービスとの連携を積極的に行っています。

\* 対2020年比

# Faster charging

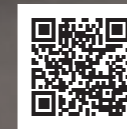

Audi e-tron Special Site  
e-tronの最新情報はこちら

Audiの電気自動車e-tronは、充電器を差し込むだけで簡単に充電が可能。ご自宅での普通充電\*1はもちろん、外出時も各地で増え続ける普通充電・急速充電施設の利用ができます。急速充電器は150kW\*2まで対応。あなたがショッピングや食事を愉しんだり、休憩をしている間などクルマから離れていてもスマートフォンのmyAudiアプリ\*3から充電状況をいつでも確認できます。

\*1 別途充電設備工事が必要です。\*2 Audi Q4 e-tronは最大125kWの急速充電(CHAdemo)に対応しております。\*3 Audi Q4 e-tronはAudi connect非搭載となります。

## 外出先での充電



プレミアム  
チャージング  
アライアンスの  
詳細はこちら



プレミアム チャージング アライアンスはアライアンスに加盟しているブランドのBEV(電気自動車)モデルオーナー様に向けて、各ブランドのディーラーネットワークおよび都市部に展開する、最大150kW\*出力のCHAdemo規格急速充電器ネットワークを統合した充電サービスです。外出先での充電はスマートフォンに専用アプリをインストールすれば、全国の専用急速充電器をすばやく検索。特定の認証カード無しに、専用充電器のご利用とお支払いを簡単に済ませることができます。充電サービスは、24時間365日ご利用いただけます。

\* PCA専用急速充電器はAudi 正規ディーラー、ボルシェ正規販売店は最大150kWの出力で運用、フォルクスワーゲンの正規販売店は最大90kWで運用中です。  
※最新の設置数はオフィシャルサイトをご覧ください。  
※プレミアム チャージング アライアンス専用Appが必要になります。  
※既存のe-tronディーラーに設置されているe-Mobility Power加入の充電器は、順次150kW充電器に置き換えられプレミアムチャージングアライアンスに変更予定です。

## アプリでスマートにご利用可能。

1. スマートフォンに専用アプリ「Premium Charging Alliance」をダウンロード。



2. お客様情報、車両識別番号(VIN)、クレジットカード情報などを登録。



3. 充電ステーションを検索、アプリで充電スタート/ストップ。お支払いもアプリで完了。※認証カードは不要です。

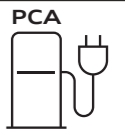

## 生産段階からCO<sub>2</sub>や廃棄物の排出を徹底的に低減

Audiは生産段階から資源保全に取り組んでいます。工業用水の処理やアルミニウムなどの資源の節約、廃棄物のリサイクルといった対策を施し、資源の削減・再利用による循環を実現。また、Audi e-tron GTをはじめ再生素材を採用したレザーフリーのインテリアの導入にも取り組んでいます。

## 全世界のAudi工場をカーボンニュートラルへ

Audiは、環境プログラム「Mission:Zero」を通じて、生産とロジスティクスにおけるCO<sub>2</sub>を削減するために、すべての対策を統合することにより、2025年までに、全世界の工場を完全にカーボンニュートラル化することを目指しています。すでにブリュッセル工場、ハンガリア工場が、それぞれ2018年、2020年にカーボンニュートラルを達成しています。

## 使い捨てペットボトル100万本の消費削減を目指して

Audi Japanはユーザーと無料給水スポットを結びつけるスマートフォンアプリを提供する「mymizu」とパートナーシップを締結。使い捨てペットボトル100万本の消費削減を目指す活動を推進しています。



Future is an attitude / 未来は 考え方ひとつ。 - Audiの目指す未来の動画はこちら

## ご自宅での充電

### e-tron Charging Kit

シンプルな操作で充電を可能にする普通充電用ユニット\*。LEDライトで充電状態を確認できます。3kW充電用(標準装備)と、高出力な、ウォールブラケット付きの8kW充電用(写真/別売)をご用意。

\* 別途充電設備工事が必要です。  
※本ユニットは、急速充電にはご使用できません。

家庭用充電器の  
設置事前チェックは  
こちら



## リモート充電操作

### myAudi

myAudiはアプリに接続するだけで、クルマから離れた場所でもスマートフォンを使い、バッテリー残量の確認やエアコンディショナーとタイマー充電のオン・オフができるなどリモート操作の利便性を最大限に高めています。また、車両のリモートロック・アンロック、車両の位置情報確認も可能です。

※Audi Q4 e-tronはAudi connect非搭載となります。

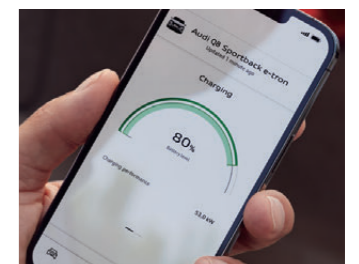

※お客様が、植込み型心臓ペースメーカーまたは植込み型除細動器を装着されている場合等は、電気自動車の充電器の操作について下記の点に必ずご注意ください。家庭用普通充電器および急速充電器の操作について、医師や医療用電気機器製造業者などに、事前に医療用電気機器への影響の有無を確認してください。  
1 電気自動車の急速充電器はご自身で操作ならず他の方に操作をお願いしてください。  
2 急速充電器を設置している場所には、可能な限り近づかないでください。なお、不意に近づいた場合には、立ち止まらず速やかに離れるようにしてください。  
3 電気自動車の普通充電器を使用する場合、充電中は充電スタンドや充電ケーブルに密着するような姿勢はとらないでください。

# Audi Motorsport History



Audi RS Q e-tron

電気自動車によるレース、Formula E 参戦を経て、  
電動駆動コンセプトAudi RS Q e-tronでダカールラリーに参戦。  
自動車メーカーとして初めて、モータースポーツの世界で  
最も過酷なレースに電動ドライブのプロトタイプで挑戦。  
創生期から続く革新的なテクノロジーを生み出す挑戦の歴史。  
モータースポーツによる技術の実験室は新たなステージへ。



1899

アウグスト・ホルヒが自らの名を冠した自動車メーカー「Horch」を設立。



1909

挑戦への強い願望から、ホルヒは新会社「Audi」を設立。1914年にはヒルクライムイベントで勝利を手にする。



1933

エアロダイナミクスの重要性を意識し、世界で初めての風洞実験を実施。



1934

16気筒エンジンを積むレーシングカー「アウトウニオン タイプA」でグランプリに参戦。



1937

アウトウニオンは54のレースに出場し、32の完全優勝と15の世界記録を達成した。



1937

アウトウニオン・ストリームライナーが、初めて400km/hの壁を破る。



1981

Audi quattroによりWRCに参戦。第2戦のスウェーデンで早くも勝利を収める。



1985

アメリカのバイクス・ピーク・ヒルクライムで女性ドライバーのミシェル・ムートンが優勝。



1990

ドイツDTMでハンス・ヨアヒム・シュトックがドライバーズ・タイトルを獲得する。



2000

世界で最も過酷なレースとして知られるルマン24時間でAudi R8が初勝利を収める。



2006

ルマン24時間でAudi R10がディーゼルエンジン搭載マシンとして初優勝を遂げる。



2009

Audi R8 LMSにより、ニュルブルクリンク24時間耐久レースに挑戦。



2014

第82回ルマン24時間耐久レースにて13度目の優勝。5連覇を達成。



2018

100%電気自動車によるFormula Eに本格参戦し、初年度チーム優勝。



2022

電動駆動コンセプトAudi RS Q e-tronで、過酷なダカールラリーに挑戦。初参戦で4回のステージ優勝を達成。

## 注意事項

- CHAdeMO方式の急速充電に対応しています(150kW)。
- Audi RS e-tron GTにてカーボンパッケージまたはブラックAudi rings&ブラックスタイリングパッケージを選択した際、シングルフレームグリルはボディ同色となります。
- TVチューナーは装着されません。
- Audiは全モデルで、字光式ナンバープレートには対応しておりません。



### Audi サービスプログラム

安心で快適なカーライフを送っていただくために、1人でも多くのオーナー様にご満足いただけるサービスを目指しています。Audi 正規ディーラーだからこそできる確かな技術によって、極め細やかなアフターサービスを提供いたします。



### Audi 純正アクセサリ

Audiのために開発された“Audi 純正アクセサリ”。そのこだわりはAudiのクルマ作りへの思いと何ら変わりありません。あなたのAudiをもっと個人的に、Audi 純正アクセサリがより快適なカーライフを提案します。



### Audi 公式オンラインショップ

より個人的なカーライフを提案する“Audi 純正アクセサリ”、日常でAudiブランドを体感できる“Audi collection”をご購入いただける公式オンラインショップです。個人的で充実したAudiのカーライフをお楽しみください。

アウディ ジャパン    フォルクスワーゲン グループ ジャパン 株式会社

東京都品川区北品川 4-7-35 御殿山トラストタワー 18 階 〒140-0001

Free dial 0120-598106 AM 9:00 - PM 6:00(第3本場定休) For info [www.audi.co.jp](http://www.audi.co.jp)

〔生産について〕●ご注文受付時期、生産の都合上、ご注文をいただいてから納期までに5ヶ月以上かかる場合があります。●ドイツ側での生産の都合上、受付に制限が発生する場合があります。  
●ご注文をいただいた時期により、お客様に納車される前に仕様変更、年式変更、特別仕様車等がご案内される場合があります。●詳しくはAudi 正規ディーラー(e-tronの場合はe-tronディーラー)へお問い合わせください。  
〔オプション装備について〕●生産の都合上、受注生産となる場合があります。  
〔掲載内容について〕●本カタログに掲載している写真は日本で販売される車両とは仕様が異なる場合があります。●本仕様・装備・諸元は予告なく変更される場合があります。本カタログの内容及びメーカー希望小売価格、オプション価格は2024年12月現在のものです。

表示の価格はメーカー希望小売価格(消費税込み)で参考価格です。販売価格はAudi 正規ディーラーが独自に定めていますのでお問い合わせください。