



Product Information



Q3

Audi Q3
Audi Q3 Sportback



堂々とした存在感の中にスタイリッシュを兼ね備えたプロポーション。

街中でも扱いやすく、あらゆるシーンで思いのままに応えるパフォーマンスと実用性。

力強く均整の取れたSUVと、クーペフォルムが際立つSportback、2つの個性的なボディタイプをラインアップしています。





Audi Q3 TFSI quattro 150kW advanced [S line/パッケージ/オプション装着車] 写真は欧州仕様です。日本仕様と一部異なります。



Index

- P.08-11 Model Lineup
- P.12 Models
- P.13 Body Colours
- P.14-15 Equipment
- P.16 Optional Equipment
- P.17 Special Optional Equipment
- P.18 Wheels & Tires
- P.19 Decorative Inlays
- P.20-21 Seat Colours
- P.22-23 Specifications
- P.24-25 Dimensions



モデル解説



モデル比較



価格シミュレーション

Model Lineup

Audi Q3 TFSI 110kW advanced Audi Q3 TFSI quattro 150kW advanced

※画像はAudi Q3 TFSI quattro 150kW advancedです。



主要標準装備

- ・LEDヘッドライト/ダイナミックターンインディケーター(110kWの場合)
- ・デジタルマトリクスLEDヘッドライト/ダイナミックターンインディケーター(150kWの場合)
- ・LEDリヤコンビネーションライト/ダイナミックターンインディケーター
- ・アルミホイール 5アームデザイン 8J×18+235/55R18タイヤ
- ・スタンダードシート - パッケージクロス
- ・シート電動調整機能(フロント)
- ・デコラティブパネル マットクロスブラッシュアルミニウム
- ・MMIナビゲーション
- ・バーチャルコックピットプラス
- ・スマートフォンインターフェース
- ・ダンピングコントロールサスペンション
- ・マイルドハイブリッドシステム(110kWの場合)
- ・アウディドライブセレクト

Audi Q3 TFSI 110kW S line Audi Q3 TFSI quattro 150kW S line

※Audi Q3 TFSI 110kW advanced、Audi Q3 TFSI quattro 150kW advancedにS lineパッケージを装備した場合。

※画像はAudi Q3 TFSI quattro 150kW S lineです。



主要標準装備

- ・LEDヘッドライト/ダイナミックターンインディケーター(110kWの場合)
- ・デジタルマトリクスLEDヘッドライト/ダイナミックターンインディケーター(150kWの場合)
- ・LEDリヤコンビネーションライト/ダイナミックターンインディケーター
- ・アルミホイール 10スポークエアロデザイン ブラックポリッシュ
- ・スポーツシート(フロント) - インプレッサムクロス/マイクロファイバー Sロゴ
- ・シート電動調整機能(フロント)
- ・デコラティブパネル アルミニウムダイバージェンス ダーク
- ・MMIナビゲーション
- ・バーチャルコックピットプラス
- ・スマートフォンインターフェース
- ・ダンピングコントロールサスペンション
- ・マイルドハイブリッドシステム(110kWの場合)
- ・アウディドライブセレクト

Model Lineup

Audi Q3 Sportback TFSI 110kW advanced Audi Q3 Sportback TFSI quattro 150kW advanced

※画像はAudi Q3 Sportback TFSI quattro 150kW advancedです。



主要標準装備

- ・LEDヘッドライト/ダイナミックターンインディケーター(110kWの場合)
- ・デジタルマトリクスLEDヘッドライト/ダイナミックターンインディケーター(150kWの場合)
- ・LEDリヤコンビネーションライト/ダイナミックターンインディケーター
- ・アルミホイール 5アームデザイン 8J×18+235/55R18タイヤ
- ・スタンダードシート - パッセージクロス
- ・シート電動調整機能(フロント)
- ・デコラティブパネル マットクロスブラッシュアルミニウム
- ・MMIナビゲーション
- ・バーチャルコックピットプラス
- ・スマートフォンインターフェース
- ・ダンピングコントロールサスペンション
- ・マイルドハイブリッドシステム(110kWの場合)
- ・アウディドライブセレクト

Audi Q3 Sportback TFSI 110kW S line Audi Q3 Sportback TFSI quattro 150kW S line

※Audi Q3 Sportback TFSI 110kW advanced、Audi Q3 Sportback TFSI quattro 150kW advancedにS lineパッケージを装備した場合。
※画像はAudi Q3 Sportback TFSI quattro 150kW S lineです。



主要標準装備

- ・LEDヘッドライト/ダイナミックターンインディケーター(110kWの場合)
- ・デジタルマトリクスLEDヘッドライト/ダイナミックターンインディケーター(150kWの場合)
- ・LEDリヤコンビネーションライト/ダイナミックターンインディケーター
- ・アルミホイール 10スポークエアロデザイン ブラックポリッシュ
- ・8.5J×19+255/45R19タイヤ
- ・スポーツシート(フロント) - インプレッサムクロス/マイクロファイバー Sロゴ
- ・シート電動調整機能(フロント)
- ・デコラティブパネル アルミニウムダイバージェンス ダーク
- ・MMIナビゲーション
- ・バーチャルコックピットプラス
- ・スマートフォンインターフェース
- ・ダンピングコントロールサスペンション
- ・マイルドハイブリッドシステム(110kWの場合)
- ・アウディドライブセレクト

Models

	モデルコード	メーカー希望小売価格	リサイクル料金
Audi Q3			
Audi Q3 TFSI 110kW advanced	FJBAZG	¥5,500,000	¥15,140
Audi Q3 TFSI quattro 150kW advanced	FJBAUY	¥6,070,000	¥16,030
Audi Q3 Sportback			
Audi Q3 Sportback TFSI 110kW advanced	FJNAZG	¥5,710,000	¥15,140
Audi Q3 Sportback TFSI quattro 150kW advanced	FJNAUY	¥6,280,000	¥16,030

※表示の価格はメーカー希望小売価格(消費税込み)で参考価格です。販売価格はAudi正規ディーラーが独自に定めていますのでお問い合わせください。
 ※メーカー希望小売価格には、標準工具一式が含まれていますが、付属品価格、保険料、税金(消費税を除く)、登録に伴う諸費用は含まれておりません。
 ※リサイクル料金が別途必要となります。

Body Colours

	エクステリアコード	オプション価格
 アルコナホワイト	Z9Z9	¥0
 グレイシアホワイト メタリック	2Y2Y	¥80,000
 タンボラグレー メタリック	N7N7	¥80,000
 ミトスブラック メタリック	0E0E	¥80,000
 プログレッシブレッド メタリック	B1B1	¥80,000
 ナバーラブルー メタリック	2D2D	¥80,000
 セージグリーン メタリック	V6V6	¥80,000
 デイトナグレー パールエフェクト	6Y6Y	¥80,000

※デイトナグレー パールエフェクトはS lineパッケージの選択必須。
 ※タンボラグレー メタリックはS lineパッケージの選択不可。

Equipment

●標準装備 ○オプション -設定なし

エクステリア

		Audi Q3 TFSI 110kW advanced	Audi Q3 TFSI quattro 150kW advanced	Audi Q3 Sportback TFSI 110kW advanced	Audi Q3 Sportback TFSI quattro 150kW advanced
ヘッドライト	LEDヘッドライト/ ダイナミックターンインディケーター	●	-	●	-
	デジタルマトリクスLEDヘッドライト/ ダイナミックターンインディケーター	○	●	○	●
ヘッドライトシステム	ハイビームアシスト	●	-	●	-
	デジタルマトリクスLEDヘッドライト	○	●	○	●
テールライト	LEDリヤコンビネーションライト/ ダイナミックターンインディケーター	●	●	●	●
エクステリアアンビエントライティング	イルミネーテッドAudi rings(リヤ)	●	●	●	●
サイド/リヤウィンドウ	アコースティックガラス(フロントサイド)	●	●	●	●
エクステリアデコラティブトリム	ハイグロスウィンドウモールディング	●	●	●	●
エクステリアミラー	エクステリアミラー 電動調整&格納機能 自動防眩機能 メモリー機能 ヒーター	●	●	●	●
ルーフレール	ルーフレール アルミニウム	●	●	-	-
ホイール	アルミホイール 5アームデザイン 8J×18	●	●	●	●
タイヤ	235/55R18	●	●	●	●
スベアホイール/ブレークダウンセット	タイヤリペアキット	●	●	●	●

インテリア

フロントシート	スタンダードシート	●	●	●	●
シート素材	パッセージクロス	●	●	●	●
インテリアエレメント	インテリアエレメント クロス	●	●	●	●
フロントシート調整機能	シート電動調整機能(フロント)	●	●	●	●
リヤシート	3分割可倒式リヤシート 前後調整 リクライニング機能 センターアームレスト付	●	●	●	●
シートヒーター	シートヒーター(フロント)	●	●	●	●
シートベルトモニタリング	シートベルトモニタリング	●	●	●	●
トレイエリアパッケージ	ストレージパッケージ	●	●	●	●
デコラティブパネル	デコラティブパネル マットクロスブラッシュアルミニウム	●	●	●	●
ドアシルプレート	ドアシルトリム アルミニウム	●	●	●	●
ステアリングホイール	ステアリングホイール ダブルスポークレザー マルチファンクション パドルシフト	●	●	●	●
ナビゲーションシステム	MMIナビゲーション	●	●	●	●
インフォテインメント	MMI experience plus	●	●	●	●
テレマティクス	ワイヤレスチャージング	●	●	●	●
Audi connect	Audi connect	●	●	●	●
Audi connect セーフティ&サービス	Audi connect セーフティ&サービス	●	●	●	●
マルチファンクションディスプレイ/トリップコンピューター	バーチャルコックピットプラス	●	●	●	●

●標準装備 ○オプション -設定なし

		Audi Q3 TFSI 110kW advanced	Audi Q3 TFSI quattro 150kW advanced	Audi Q3 Sportback TFSI 110kW advanced	Audi Q3 Sportback TFSI quattro 150kW advanced
エレクトリックインターフェース	スマートフォンインターフェース	●	●	●	●
	リヤシートUSBチャージング	●	●	●	●
スピーカーシステム	オーディオサウンドシステム(10スピーカー)	●	●	●	●
ヘッドライニング	標準ヘッドライニング	●	●	●	●
ヒーティング/エアコンディショニングシステム	3ゾーンオートマチックエアコンディショナー	●	●	●	●
ルームミラー	ルームミラー 自動防眩	●	●	●	●
インテリアライティング	マルチカラーアンビエントライティング	●	●	●	●

エンジン/シャシー/サスペンション関連

サスペンション	ダンピングコントロールサスペンション	●	●	●	●
ステアリング	プログレッシブステアリング	●	●	●	●
シャシーコントロール	オーディオドライブセレクト	●	●	●	●
ブレーキ	カラードブレーキキャリパー レッド	●	●	●	●
スタートストップシステム/エナジーリカバリー	スタートストップシステム	●	●	●	●

セーフティ/セキュリティ

カメラシステム/アクシデントセンサー	サラウンドビューカメラ	●	●	●	●
クルーズコントロール	アダプティブクルーズコントロール	●	●	●	●
ヘディングコントロール	アダプティブクルーズアシスト/ エマージェンシーアシスト/ アクティブレーンデパーチャーワーニング	●	●	●	●
フロントアシスト	エマージェンシーブレーキアシスト(フロント)	●	●	●	●
フロントクロストラフィックアシスト	フロントクロストラフィックアシスト	●	●	●	●
ドライバーアシスト	オーディオアシスト/エグジットワーニング/ リヤクロストラフィックアシスト	●	●	●	●
ヒルホールドコントロール	ヒルホールドアシスト	●	●	●	●
エアバッグ(フロント)	エアバッグ	●	●	●	●
サイドエアバッグ	サイドエアバッグ(フロント)/ ヘッドエアバッグ(フロント)/ フロントセンターエアバッグ	●	●	●	●
盗難防止装置	イモビライザー	●	●	●	●
パーキングエイド	パークアシストプラス	●	●	●	●
パーキングブレーキ	オーディオアシスト	●	●	●	●
タイヤプレッシャーワーニングライト	タイヤプレッシャーワーニング	●	●	●	●
トランクリッド/テールゲート操作	オートマチックテールゲート	●	●	●	●
ドア/トランクロックシステム	アドバンストキー	●	●	●	●

Optional Equipment

●標準装備 ○オプション -設定なし

	キー オーダー コード	補助 オーダー コード	Audi Q3 TFSI 110kW advanced	Audi Q3 TFSI quattro 150kW advanced	Audi Q3 Sportback TFSI 110kW advanced	Audi Q3 Sportback TFSI quattro 150kW advanced	オプション 価格
S lineパッケージ							
<ul style="list-style-type: none"> S lineエクステリア アルミホイール 10スポークエアロデザイン ブラックポリッシュト 8.5J×19+255/45R19タイヤ スポーツシート(フロント) インプレッサムクロス/マイクロファイバー Sロゴ インテリアエレメント クロス/アーティフィシャルレザー ステアリングホイール 3スポークレザーマルチファンクション パドルシフト フラットトップ&ボトムヒーター デコラティブパネル アルミニウムダイバージェンス ダーク ステンレスペダルカバー ドアシルトリム アルミニウム Sロゴ ステンレスローディングエッジプロテクション ヘッドライニング ブラック 	W1D	PY2/ 1XT/ 40W/ PWK	○	○	○	○	¥450,000
MMI experience pro							
<ul style="list-style-type: none"> ヘッドアップディスプレイ USBクイックチャージング(フロント60W/リヤ100W) SONOSプレミアムサウンドシステム(12スピーカー) 	PYH	-	○	○	○	○	¥380,000
レザーシートパッケージ							
<ul style="list-style-type: none"> レザー/アーティフィシャルレザー Sロゴ アンビエントライティングプロ インテリアエレメント ダイナミカ/アーティフィシャルレザー ※S lineパッケージの選択必須。	PWL	-	○	○	○	○	¥90,000

Special Optional Equipment

●標準装備 ○オプション -設定なし

	キー オーダー コード	補助 オーダー コード	Audi Q3 TFSI 110kW advanced	Audi Q3 TFSI quattro 150kW advanced	Audi Q3 Sportback TFSI 110kW advanced	Audi Q3 Sportback TFSI quattro 150kW advanced	オプション 価格
ダークAudi rings&ブラックスタイリングパッケージ							
<ul style="list-style-type: none"> ダークAudi rings ブラックスタイリングパッケージ エクステリアミラーハウジング ブラック ルーフレール ブラック(Sportback除く) ※S lineパッケージの選択必須。	PAH	-	○	○	○	○	¥190,000
デジタルマトリクスLEDヘッドライト/ダイナミックターンインディケーター	PX6	-	○	●	○	●	¥280,000
パノラマサンルーフ	3FU	-	○	○	-	-	¥300,000
パノラマサンルーフ	3FB	-	-	-	○	○	¥270,000
プライバシーガラス	QL5	-	○	○	○	○	¥90,000

Wheels & Tires



アルミホイール 5アームデザイン
8J×18+235/55R18タイヤ

●標準装備
Audi Q3 / Q3 Sportback



アルミホイール 10スポークエアロデザイン
ブラックポリッシュ
8.5J×19+255/45R19タイヤ

○オプション
Audi Q3 / Q3 Sportback
※S lineパッケージとしてセットオプション。

Decorative Inlays

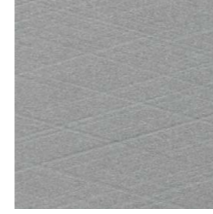

マットクロスブラッシュアルミニウム

●標準装備
Audi Q3 / Q3 Sportback



アルミニウムダイバージェンス ダーク

○オプション
Audi Q3 / Q3 Sportback
※S lineパッケージとしてセットオプション。

Seat Colours

●標準装備 ○オプション —設定なし

	Audi Q3 TFSI 110kW advanced	Audi Q3 TFSI quattro 150kW advanced	Audi Q3 Sportback TFSI 110kW advanced	Audi Q3 Sportback TFSI quattro 150kW advanced
スタンダードシート				
パッセージクロス  ブラック FZ	●	●	●	●

●標準装備 ○オプション —設定なし

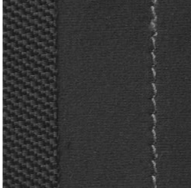
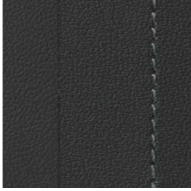
	Audi Q3 TFSI 110kW advanced	Audi Q3 TFSI quattro 150kW advanced	Audi Q3 Sportback TFSI 110kW advanced	Audi Q3 Sportback TFSI quattro 150kW advanced
スポーツシート(フロント)				
インプレッサムクロス/ マイクロファイバー Sロゴ  ブラック(アガベグレーステッチ) JW	○	○	○	○
レザー/ アーティフィシャルレザー Sロゴ  ブラック(アガベグレーステッチ) KO	○	○	○	○

Interior Colours

インテリアコード	シート・ドアトリム	ダッシュボード上部・下部	カーペット	天井
FZ	ブラック - ブラック	ブラック - ブラック	ブラック	ルナシルバー
JW	ブラック(アガベグレーステッチ) - スチールグレー	ブラック - ブラック	ブラック	ブラック
KO	ブラック(アガベグレーステッチ) - ブラック	ブラック - ブラック	ブラック	ブラック

Specifications

	Audi Q3 TFSI 110kW advanced	Audi Q3 TFSI quattro 150kW advanced	Audi Q3 Sportback TFSI 110kW advanced	Audi Q3 Sportback TFSI quattro 150kW advanced		
型式	3AA-FJ15	3BA-FJ20	3AA-FJ15	3BA-FJ20		
ステアリング位置	右	右	右	右		
寸法・重量	全長 (mm)	4,530	4,530	4,530		
	全幅 (mm)	1,860	1,860	1,860		
	全高 (mm)	1,610	1,610	1,570	1,570	
	ホイールベース (mm)	2,680	2,680	2,680	2,680	
	トレッド フロント (mm)	1,590	1,590	1,590	1,590	
	リヤ (mm)	1,580	1,580	1,580	1,580	
車両重量 (kg)	1,610*1*2	1,710*1*2	1,610*1*3	1,700*2*4*5		
トランク容量 (ℓ) (VDA値)	488	488	488	488		
乗車定員 (名)	5	5	5	5		
駆動方式	FWD	quattro (4WD)	FWD	quattro (4WD)		
性能	最小回転半径 (m)	5.2	5.2	5.2	5.2	
	燃料消費率 JC08モード (km/ℓ)	WLTCモード (km/ℓ)	17.1	13.2	17.1	13.2
		市街地モード (km/ℓ)	15.6	12.1	15.6	12.1
		郊外モード (km/ℓ)	12.1	9.4	12.1	9.4
		高速道路モード (km/ℓ)	16.0	12.1	16.0	12.1
		17.5	13.8	17.4	13.8	
	燃費向上対策	筒内直接噴射 電子スロットル 可変バルブタイミング 可変バルブリフト 電動 パワーステアリング 気筒休止 マイルドハイブリッド 7速Sトロニック トランスミッション アイドリングストップ 装置	筒内直接噴射 電子スロットル 可変バルブタイミング 可変バルブリフト (吸気のみ) 電動 パワーステアリング 7速Sトロニック トランスミッション アイドリングストップ 装置	筒内直接噴射 電子スロットル 可変バルブタイミング 可変バルブリフト 電動 パワーステアリング 気筒休止 マイルドハイブリッド 7速Sトロニック トランスミッション アイドリングストップ 装置	筒内直接噴射 電子スロットル 可変バルブタイミング 可変バルブリフト (吸気のみ) 電動 パワーステアリング 7速Sトロニック トランスミッション アイドリングストップ 装置	
冷媒の種類 (GWP値)/使用量	R-1234yf(1)/460	R-1234yf(1)/460	R-1234yf(1)/460	R-1234yf(1)/460		

*1 パノラマサンルーフ装着車の場合+20kgとなります。
 *2 S lineパッケージ装着車の場合+10kgとなります。
 *3 パノラマサンルーフ+S lineパッケージ装着車の場合+30kgとなります。
 *4 パノラマサンルーフ装着車の場合+30kgとなります。
 *5 パノラマサンルーフ+S lineパッケージ装着車の場合+40kgとなります。
 *6 S lineパッケージ装着車の場合タイヤ:255/45R19となります。

※燃料消費率は国土交通省審査値。定められた試験条件のもとでの値です。実際の走行時には、使用環境（気象、渋滞等）や運転方法（急発進、エアコン使用等）に応じて燃料消費率は異なります。
 ・WLTCモード:市街地、郊外、高速道路の各走行モードを平均的な使用時間配分で構成した国際的な走行モード。
 ・市街地モード:信号や渋滞等の影響を受ける比較的低速な走行を想定。
 ・郊外モード:信号や渋滞等の影響をあまり受けない走行を想定。
 ・高速道路モード:高速道路等での走行を想定。
 ※アウディジャパン/フォルクスワーゲングループ ジャパン 株式会社は2023年までに、エアコンで使用するフロン冷媒の目標GWP*値150以下（国内向け年間出荷台数の加重平均値）の達成を目指しています。
 *GWP (Global Warming Potential地球温暖化係数)

	Audi Q3 TFSI 110kW advanced	Audi Q3 TFSI quattro 150kW advanced	Audi Q3 Sportback TFSI 110kW advanced	Audi Q3 Sportback TFSI quattro 150kW advanced			
エンジン	エンジン型式	DXD-4454	DNN	DXD-4454	DNN		
	総排気量 (cc)	1,497	1,984	1,497	1,984		
	エンジン種類	直列4気筒DOHC インタークーラー付 ターボチャージャー (1気筒=4バルブ)	直列4気筒DOHC インタークーラー付 ターボチャージャー (1気筒=4バルブ)	直列4気筒DOHC インタークーラー付 ターボチャージャー (1気筒=4バルブ)	直列4気筒DOHC インタークーラー付 ターボチャージャー (1気筒=4バルブ)		
	ボア×ストローク (mm)	74.5×85.9	82.5×92.8	74.5×85.9	82.5×92.8		
	圧縮比	12.0	12.2	12.0	12.2		
	燃料供給装置	電子式	電子式	電子式	電子式		
	最高出力 (kW(PS)/rpm)	110(150)/ 5,000-6,000	150(204)/ 4,500-6,000	110(150)/ 5,000-6,000	150(204)/ 4,500-6,000		
	最大トルク (Nm(kgm)/rpm)	250(25.5)/ 1,500-3,500	320(32.6)/ 1,500-4,400	250(25.5)/ 1,500-3,500	320(32.6)/ 1,500-4,400		
	燃料タンク容量 (ℓ)	58	63	58	63		
	使用燃料	無鉛プレミアム	無鉛プレミアム	無鉛プレミアム	無鉛プレミアム		
	諸装置	トランスミッション	7速Sトロニック トランスミッション	7速Sトロニック トランスミッション	7速Sトロニック トランスミッション	7速Sトロニック トランスミッション	
		変速比	1速	3.190	3.400	3.190	3.400
			2速	2.750	2.750	2.750	2.750
3速			1.897	1.767	1.897	1.767	
4速			1.040	0.925	1.040	0.925	
5速			0.793	0.705	0.793	0.705	
6速			0.860	0.755	0.860	0.755	
7速			0.661	0.635	0.661	0.635	
後退		2.900	2.900	2.900	2.900		
減速比		1速、4速、5速、後退	5.200	4.813	5.200	4.813	
		2速、3速、6速、7速	3.900	3.667	3.900	3.667	
サスペンション		フロント	マクファーソンストラット式	マクファーソンストラット式	マクファーソンストラット式	マクファーソンストラット式	
		リヤ	4リンク式マルチリンク	4リンク式マルチリンク	4リンク式マルチリンク	4リンク式マルチリンク	
ステアリング	ラック・ピニオン式	ラック・ピニオン式	ラック・ピニオン式	ラック・ピニオン式			
ブレーキ	フロント	ディスク	ディスク	ディスク	ディスク		
	リヤ	ディスク	ディスク	ディスク	ディスク		
タイヤ	235/55R18*6	235/55R18*6	235/55R18*6	235/55R18*6			

Dimensions

Audi Q3

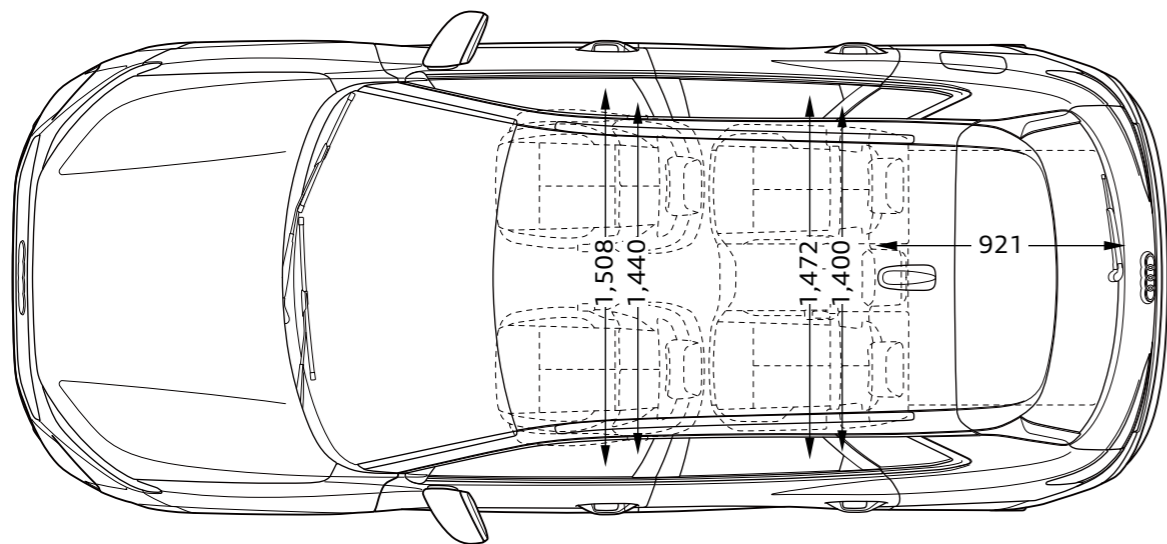
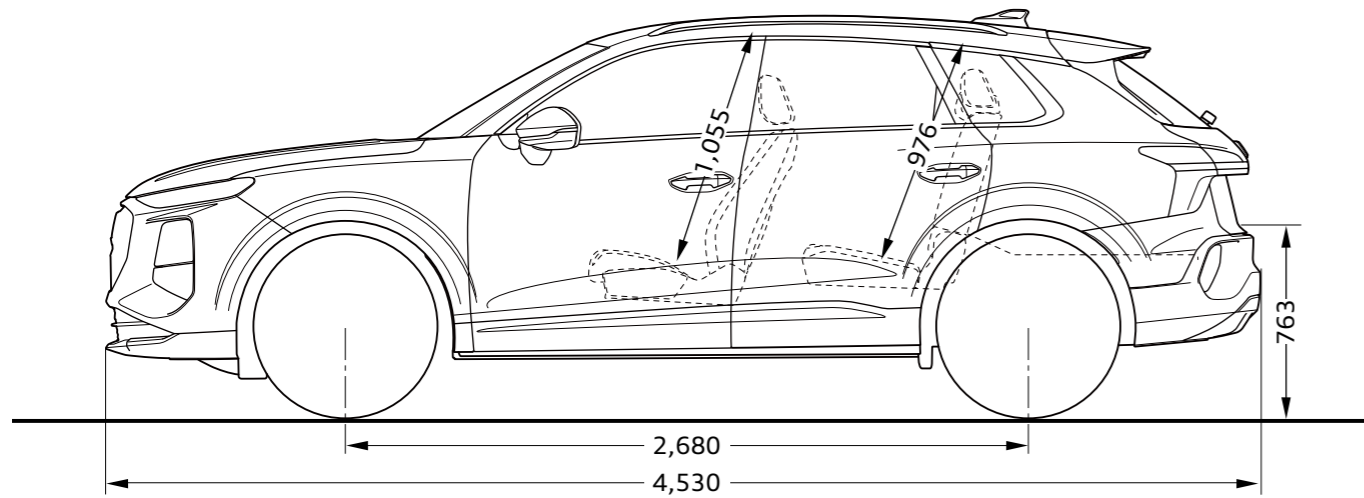
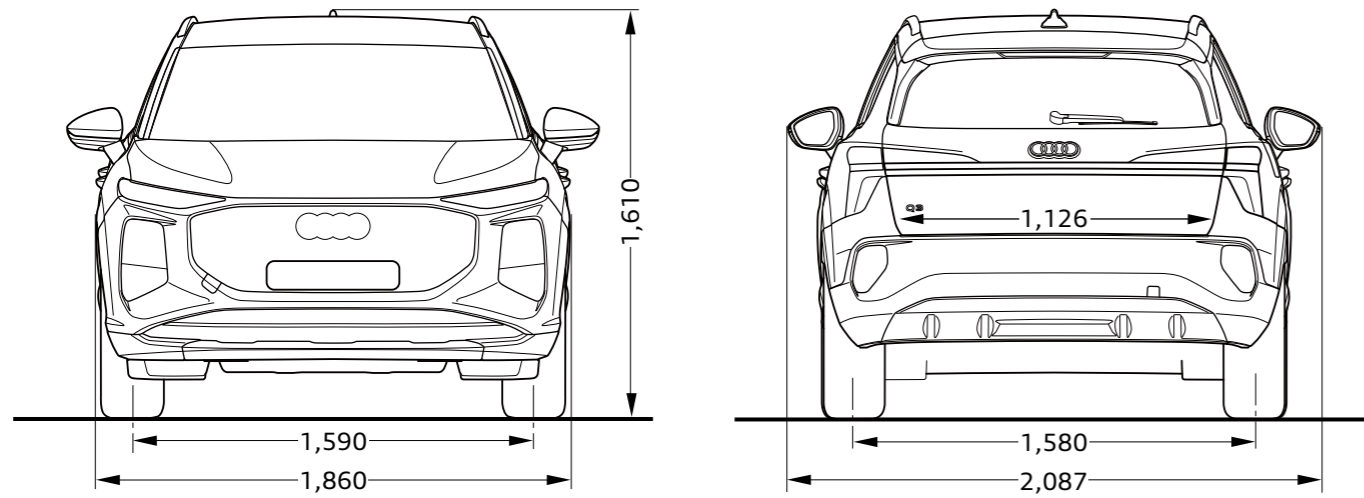

Audi Q3 Sportback

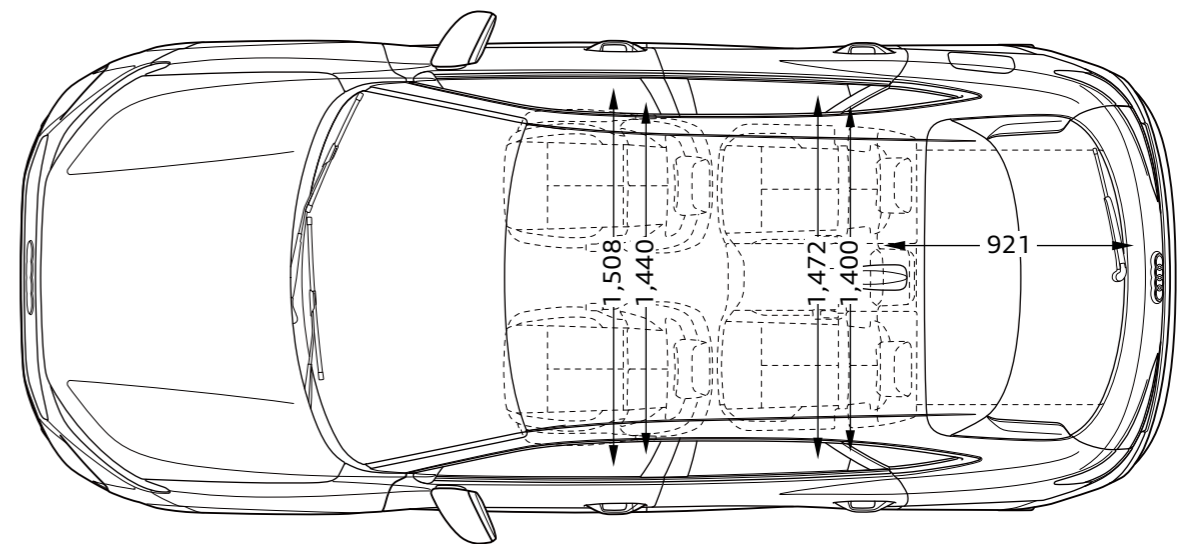
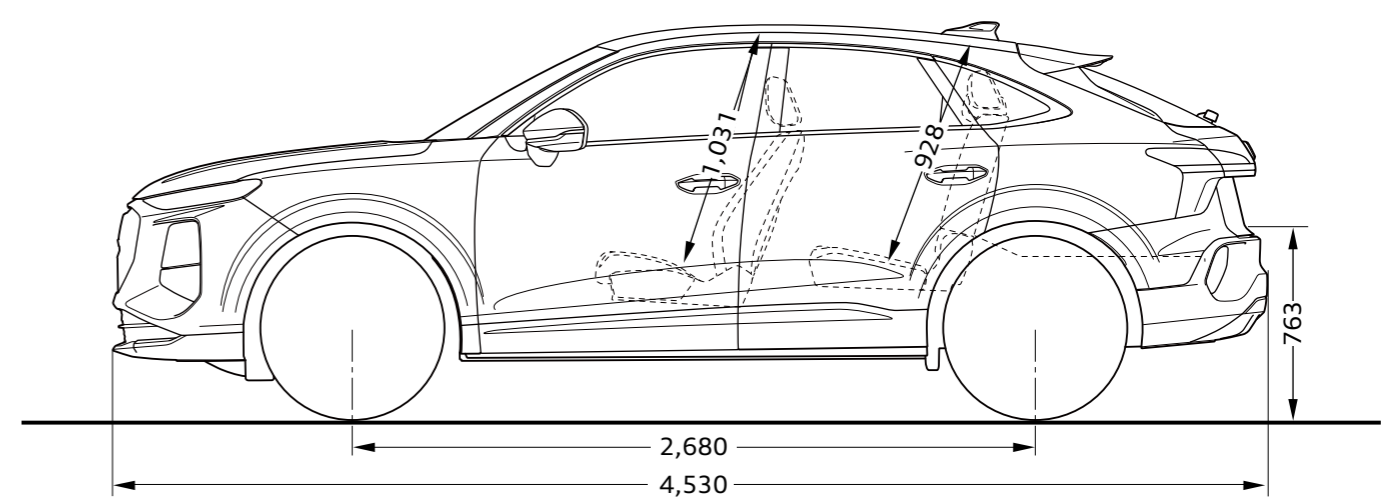
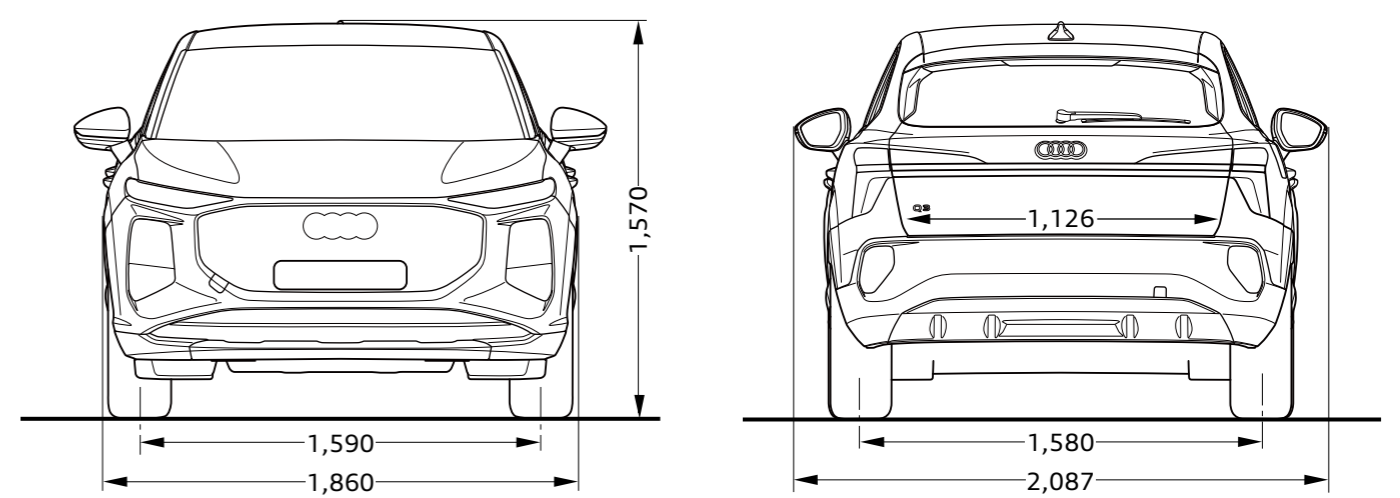

Our Motorsport History

We race for progress. Beyond the finish line.
進化を求めて、私たちは走る。フィニッシュラインの、その先へ。

モータースポーツは、AudiのDNAの一部です。

創業者アウグスト・ホルヒの「レースは技術の実験室である」という信念を受け継ぎ、100年以上の歴史の中で、Audiは様々なレースのトップカテゴリーに挑み、常に新たな技術で限界を押し広げ、輝かしい成功を収めてきました。

現在のフォーミュラカーの原型となったシルバーアローの誕生、WRC（世界ラリー選手権）での席巻、ル・マン24時間レースでの数々の勝利、近年ではFormula Eやダカールラリーでの優勝。

そして、ついに、モータースポーツの最高峰であるF1で戦いたいという強い思いのもと、2026年からF1®への挑戦が始まりました。

世界中のサーキットを舞台に、「技術による先進」を証明し、Audiブランドにさらなる興奮をもたらします。



1899

アウグスト・ホルヒが自らの名を冠した自動車メーカー「Horch」を設立。



1909

挑戦への強い願望から、ホルヒは新会社「Audi」を設立。1914年にはヒルクライムイベントで勝利を手にする。



1933

エアロダイナミクスの重要性を意識し、世界で初めての風洞実験を実施。



1934

16気筒エンジンを積むレーシングカー「アウトウニオンタイプA」でグランプリに参戦。



1937

アウトウニオンは54のレースに出場し、32の完全優勝と15の世界記録を達成した。



1937

アウトウニオン・ストリームレーナーが、初めて400km/hの壁を破る。



1981

Audi quattroによりWRCに参戦。第2戦のスウェーデンで早くも勝利を収める。



1985

アメリカのバイクス・ピーク・ヒルクライムで女性ドライバーのミシェル・ムートンが優勝。



1990

ドイツDTMでハンス・ヨアヒム・シュトックがドライバーズ・タイトルを獲得する。



2000

世界で最も過酷なレースとして知られるルマン24時間でAudi R8が初勝利を収める。



2006

ルマン24時間でAudi R10がディーゼルエンジン搭載マシンとして初優勝を遂げる。



2009

Audi R8 LMSにより、ニュルブルクリンク24時間耐久レースに挑戦。



2014

第82回ルマン24時間耐久レースにて13度目の優勝。5連覇を達成。



2018

100%電気自動車によるFormula Eに本格参戦し、初年度チーム優勝。



2022

電動駆動コンセプトAudi RS Q e-tronで、過酷なダカールラリーに挑戦。初参戦で4回のステージ優勝を達成。



2022

F1®第14戦ベルギーグランプリが開催されたスパ・フランコルシャンにて、2026年からのF1参戦を発表。

注意事項

■ Audiは全モデルで、字光式ナンバープレートには対応しておりません。



Audi サービスプログラム

安心して快適なカーライフを送っていただくために、1人でも多くのオーナー様にご満足いただけるサービスを目指しています。Audi 正規ディーラーだからこそできる確かな技術によって、極め細やかなアフターサービスを提供いたします。



Audi 純正アクセサリ

Audiのために開発された“Audi 純正アクセサリ”。そのこだわりはAudiのクルマ作りへの思いと何ら変わりありません。あなたのAudiをもっと个性的に、Audi 純正アクセサリがより快適なカーライフを提案します。



Audi 公式オンラインショップ

より个性的なカーライフを提案する“Audi 純正アクセサリ”、日常でAudiブランドを体感できる“Audi collection”をご購入いただける公式オンラインショップです。个性的で充実したAudiのカーライフをお楽しみください。

アウディ ジャパン フォルクスワーゲン グループ ジャパン 株式会社

東京都品川区北品川 4-7-35 御殿山トラストタワー 18 階 〒140-0001

Free dial ▶ 0120-598106 AM 9:00 - PM 6:00(第3本場定休) For info ▶ www.audi.co.jp

〔生産について〕●ご注文受付時期、生産の都合上、ご注文をいただいてから納期までに5ヶ月以上かかる場合があります。●ドイツ側での生産の都合上、受付に制限が発生する場合があります。
●ご注文をいただいた時期により、お客様に納車される前に仕様変更、年式変更、特別仕様車等がご案内される場合があります。●詳しくはAudi 正規ディーラー(e-tronの場合はe-tronディーラー)へお問い合わせください。
〔オプション装備について〕●生産の都合上、受注生産となる場合があります。
〔掲載内容について〕●本カタログに掲載している写真は日本で販売される車両とは仕様が異なる場合があります。●本仕様・装備・諸元は予告なく変更される場合があります。本カタログの内容及びメーカー希望小売価格、オプション価格は2026年5月現在のものです。

表示の価格はメーカー希望小売価格(消費税込み)で参考価格です。販売価格はAudi 正規ディーラーが独自に定めていますのでお問い合わせください。