



Product Information



Q5 | SQ5

Audi Q5
Audi Q5 Sportback
Audi SQ5
Audi SQ5 Sportback

心揺さぶるダイナミックな佇まいに、あらゆるシーンに適応する実用性、デジタルテクノロジーが一体化したインテリアを備えるAudi Q5。Audi伝統のエンジン縦置きレイアウトが可能とするロングノーズ、傾斜を強めたルーフがシャープなシルエットを生み出し、引き締まった高いショルダールラインが存在感を強調します。

洗練されたダイナミズムを感じさせる端正なプロポーションは、居住空間の広さとラゲッジスペースのゆとりも同時に確保。室内は上質さと先進のインフォテインメントが融合する、美しく機能的な環境を創出。そしてMHEV plus*を搭載したパワートレインは優れた効率を誇りながら力強くタフな走りを実現。高次元でバランスされたオールラウンドな魅力を放ち、プレミアムミッドサイズSUVとして新たな基準を打ち立てます。

* 特定の条件下での完全な電気走行、電動ブースト、効率と快適性の大幅な向上を実現する48Vマイルドハイブリッドシステム。







Audi Q5 Sportback TDI quattro 150kW advanced [S line]パッケージ/オプション装着車] 写真は欧州仕様です。日本仕様と一部異なります。



6 Audi Q5 TDI quattro 150kW advanced [S line]パッケージ/オプション装着車] 写真は欧州仕様です。日本仕様と一部異なります。

Index

- P.08-10 Model Lineup
- P.12 Models
- P.13 Body Colours
- P.14-16 Equipment
- P.17 Optional Equipment
- P.18-19 Special Optional Equipment
- P.20 Wheels & Tires
- P.21 Decorative Inlays
- P.22-23 Seat Colours
- P.24-31 Specifications
- P.32-35 Dimensions



Q5モデル解説



SQ5モデル解説



モデル比較



価格シミュレーション

Model Lineup

Audi Q5 TFSI quattro 150kW advanced
 Audi Q5 TDI quattro 150kW advanced
 Audi Q5 Sportback TFSI quattro 150kW advanced
 Audi Q5 Sportback TDI quattro 150kW advanced

※画像はAudi Q5 / Q5 Sportback TDI quattro 150kW advancedです。



主要標準装備

- ・マトリクスLEDヘッドライト/ダイナミックターンインディケーター
- ・LEDリヤコンビネーションライト/ダイナミックターンインディケーター
- ・アルミホイール 5アームツイストデザイン
8J×18+235/60R18タイヤ
- ・スタンダードシート - レザー/アーティフィシャルレザー
- ・シート電動調整機能(フロント) メモリー機能(ドライバーサイド)
- ・デコラティブパネル マットブラッシュアルミニウム
- ・MMIナビゲーション
- ・バーチャルコックピットプラス
- ・スマートフォンインターフェース
- ・スタンダードサスペンション
- ・48Vマイルドハイブリッドシステム(MHEV plus)
- ・オーディオドライブセレクト

Audi Q5 TFSI quattro 150kW S line
 Audi Q5 TDI quattro 150kW S line
 Audi Q5 Sportback TFSI quattro 150kW S line
 Audi Q5 Sportback TDI quattro 150kW S line

※Audi Q5 / Q5 Sportback TFSI quattro 150kW advanced, Audi Q5 / Q5 Sportback TDI quattro 150kW advanced にS lineパッケージを装備した場合。
 ※画像はAudi Q5 / Q5 Sportback TDI quattro 150kW S lineです。



主要標準装備

- ・マトリクスLEDヘッドライト/ダイナミックターンインディケーター
- ・LEDリヤコンビネーションライト/ダイナミックターンインディケーター
- ・アルミホイール 5ダブルスポーク グラファイトグレーポリッシュ
8J×19+235/55R19タイヤ
- ・スポーツシート(フロント) - レザー/アーティフィシャルレザー Sロゴ
- ・シート電動調整機能(フロント) メモリー機能(ドライバーサイド)
- ・デコラティブパネル マットブラッシュアルミニウム リニアエンボス アンスラサイト
- ・MMIナビゲーション
- ・バーチャルコックピットプラス
- ・スマートフォンインターフェース
- ・スタンダードサスペンション
- ・48Vマイルドハイブリッドシステム(MHEV plus)
- ・オーディオドライブセレクト

Models

| | モデルコード | メーカー希望小売価格 | リサイクル料金 |
|-------------------------------------|--------|-------------|---------|
| Audi Q5 / SQ5 | | | |
| Audi Q5 TFSI quattro 150kW advanced | GUBAZY | ¥7,870,000 | ¥15,730 |
| Audi Q5 TDI quattro 150kW advanced | GUBAUY | ¥8,150,000 | ¥15,730 |
| Audi SQ5 | GUBSSY | ¥10,630,000 | ¥16,030 |

Audi Q5 Sportback / SQ5 Sportback

| | | | |
|---|--------|-------------|---------|
| Audi Q5 Sportback TFSI quattro 150kW advanced | GUNAZY | ¥8,220,000 | ¥15,730 |
| Audi Q5 Sportback TDI quattro 150kW advanced | GUNAUY | ¥8,500,000 | ¥15,730 |
| Audi SQ5 Sportback | GUNSSY | ¥10,980,000 | ¥16,030 |

※表示の価格はメーカー希望小売価格(消費税込み)で参考価格です。販売価格はAudi正規ディーラーが独自に定めていますのでお問い合わせください。
 ※メーカー希望小売価格には、標準工具一式が含まれていますが、付属品価格、保険料、税金(消費税を除く)、登録に伴う諸費用は含まれておりません。
 ※リサイクル料金が別途必要となります。

Body Colours

| | エクステリア コード | Q5 オプション価格 | Sモデル オプション価格 |
|---|---------------|---------------|-----------------|
|  アルコナホホワイト | Z9Z9 | ¥0 | ¥0 |
|  グレイシアホホワイト メタリック | 2Y2Y | ¥90,000 | ¥0 |
|  フロレットシルバー メタリック | L5L5 | ¥90,000 | - |
|  タンボラグレー メタリック | N7N7 | ¥90,000 | ¥0 |
|  ミトスブラック メタリック | 0E0E | ¥90,000 | ¥0 |
|  サヒールゴールド メタリック | 2Z2Z | ¥240,000 | ¥240,000 |
|  グレナデンレッド メタリック | S5S5 | ¥90,000 | ¥0 |
|  ナバーラブルー メタリック | 2D2D | ¥90,000 | ¥0 |
|  ウルトラブルー メタリック | 6I6I | ¥90,000 | ¥0 |
|  ディストリクトグリーン メタリック | M4M4 | ¥90,000 | ¥0 |
|  デイトナグレー パールエフェクト | 6Y6Y | ¥90,000 | ¥0 |
|  スペシャルボディカラー (Audi exclusive) | Q0Q0 | ¥870,000 | ¥870,000 |

※サヒールゴールド メタリック、ウルトラブルー メタリック、デイトナグレー パールエフェクトはS lineパッケージの選択必須。
 ※フロレットシルバー メタリックはS lineパッケージの選択不可。

Equipment

●標準装備 ○オプション -設定なし

エクステリア

| | | Audi Q5 TFSI quattro 150kW advanced | Audi Q5 TDI quattro 150kW advanced | Audi SQ5 | Audi Q5 Sportback TFSI quattro 150kW advanced | Audi Q5 Sportback TDI quattro 150kW advanced | Audi SQ5 Sportback |
|-----------------|--|--|---------------------------------------|----------|--|---|--------------------|
| ヘッドライト | マトリクスLEDヘッドライト/ ダイナミックターンインディケーター | ● | ● | ● | ● | ● | ● |
| ヘッドライトシステム | マトリクスLEDヘッドライト | ● | ● | ● | ● | ● | ● |
| ヘッドライトウォッシャー | ヘッドライトウォッシャー | ● | ● | ● | ● | ● | ● |
| ヘッドライトアクティベーション | デイトタイムランニングライト | ● | ● | ● | ● | ● | ● |
| テールライト | LEDリヤコンビネーションライト/ ダイナミックターンインディケーター | ● | ● | - | ● | ● | - |
| | デジタルOLEDリヤライト/ ダイナミックターンインディケーター | ○ | ○ | ● | ○ | ○ | ● |
| シグネチャーパッケージ | デジタルライトシグネチャー | ● | ● | ● | ● | ● | ● |
| スペシャルエクステリアパーツ | エクステリアミラーハウジング ボディカラー | ● | ● | - | ● | ● | - |
| | エクステリアミラーハウジング マットクロームルックシルバー | - | - | ● | - | - | ● |
| サイドリヤウィンドウ | アコースティックガラス(フロントサイド) | ● | ● | ● | ● | ● | ● |
| エクステリアデコラティブトリム | ハイグロスウィンドウモールディング | ● | ● | ● | ● | ● | ● |
| エクステリアミラー | エクステリアミラー 電動調整&格納機能 自動防眩機能 ヒーター | ● | ● | ● | ● | ● | ● |
| ルーフレール | ルーフレール アルミニウム | ● | ● | ● | - | - | - |
| ホイール | アルミホイール 5アームツイストデザイン 8J×18 | ● | ● | - | ● | ● | - |
| | アルミホイール 5ツインYスポーク グラファイトグレー ポリッシュ 8J×20 | - | - | ● | - | - | ● |
| タイヤ | 235/60R18 | ● | ● | - | ● | ● | - |
| | 255/45R20 | ○ | ○ | ● | ○ | ○ | ● |

インテリア

| | | | | | | | |
|--------------------|---|---|---|---|---|---|---|
| フロントシート | スタンダードシート | ● | ● | - | ● | ● | - |
| | スポーツシート(フロント) | ○ | ○ | ● | ○ | ○ | ● |
| シート素材 | レザー/アーティフィシャルレザー | ● | ● | - | ● | ● | - |
| | レザー/アーティフィシャルレザー Sロゴ | ○ | ○ | ● | ○ | ○ | ● |
| インテリアエレメント | アッパーインテリアエレメント アーティフィシャルレザー | ● | ● | ● | ● | ● | ● |
| ラップアラウンドインテリアエレメント | ラップアラウンドインテリアエレメント アーティフィシャルレザー (インストルメントパネルデコラティブトリム/ ドアトリム/ドアアームレスト/ センターコンソール) | ● | ● | ● | ● | ● | ● |
| フロントシート調整機能 | シート電動調整機能(フロント) | ● | ● | ● | ● | ● | ● |
| メモリー機能 | シート/エクステリアミラー メモリー機能(ドライバースイット) | ● | ● | ● | ● | ● | ● |
| ランバーサポート | ランバーサポート | ● | ● | ● | ● | ● | ● |

●標準装備 ○オプション -設定なし

| | | Audi Q5 TFSI quattro 150kW advanced | Audi Q5 TDI quattro 150kW advanced | Audi SQ5 | Audi Q5 Sportback TFSI quattro 150kW advanced | Audi Q5 Sportback TDI quattro 150kW advanced | Audi SQ5 Sportback |
|----------------------------------|--|--|---------------------------------------|----------|--|---|--------------------|
| シートヒーター | シートヒーター(フロント) | ● | ● | - | ● | ● | - |
| | シートヒーター(フロント/リヤ) | ○ | ○ | ● | ○ | ○ | ● |
| シートベルトモニタリング | シートベルトモニタリング | ● | ● | ● | ● | ● | ● |
| デコラティブパネル | デコラティブパネル マットブラッシュアルミニウム | ● | ● | - | ● | ● | - |
| | デコラティブパネル カーボンツイルマイクロストラクチャー | - | - | ● | - | - | ● |
| コンソールパネル | センターコンソールサーフェス グロスブラック | ● | ● | ● | ● | ● | ● |
| ドアシルプレート | ドアシルトリム アルミニウム | ● | ● | - | ● | ● | - |
| | ドアシルトリム アルミニウム Sロゴ | ○ | ○ | ● | ○ | ○ | ● |
| ペダルクラスター | ステンレスペダルカバー | ○ | ○ | ● | ○ | ○ | ● |
| ステアリングホイール | ステアリングホイール ダブルスポークレザー マルチファンクションパドルシフト | ● | ● | - | ● | ● | - |
| | ステアリングホイール 3スポークレザー マルチファンクションパドルシフト フラットトップ&ボトム | ○ | ○ | ● | ○ | ○ | ● |
| ステアリング調整機能 | チルト/テレスコピックステアリングコラム | ● | ● | - | ● | ● | - |
| | 電動チルト/テレスコピックステアリングコラム | ○ | ○ | ● | ○ | ○ | ● |
| ステアリングホイールヒーター | ステアリングヒーター | ○ | ○ | ● | ○ | ○ | ● |
| ナビゲーションシステム | MMIナビゲーション | ● | ● | ● | ● | ● | ● |
| テレマティクス | ワイヤレスチャージング | ● | ● | ● | ● | ● | ● |
| エレクトリックインターフェース | スマートフォンインターフェース | ● | ● | ● | ● | ● | ● |
| | USBクイックチャージング (フロント60W/リヤ100W) | ● | ● | ● | ● | ● | ● |
| Audi connect | Audi connect | ● | ● | ● | ● | ● | ● |
| Audi connect セーフティ&サービス | Audi connect セーフティ&サービス | ● | ● | ● | ● | ● | ● |
| デジタルキー | デジタルキー | ● | ● | ● | ● | ● | ● |
| マルチファンクションディスプレイ/ トリップコンピューター | バーチャルコックピットプラス | ● | ● | ● | ● | ● | ● |
| フロントパッセンジャーディスプレイ | MMIパッセンジャーディスプレイ | ○ | ○ | ● | ○ | ○ | ● |
| スピーカーシステム | アウディサウンドシステム(8スピーカー) | ● | ● | ● | ● | ● | ● |
| ヘッドライニング | 標準ヘッドライニング | ● | ● | - | ● | ● | - |
| | ヘッドライニング ブラック | ○ | ○ | ● | ○ | ○ | ● |
| ヒーター/エアコンディショニングシステム | 3ゾーンオートマチックエアコンディショナー | ● | ● | ● | ● | ● | ● |
| ルームミラー | ルームミラー 自動防眩 | ● | ● | ● | ● | ● | ● |
| インテリアライティング | マルチカラーアンビエントライティング | ● | ● | ● | ● | ● | ● |
| センターアームレスト | センターアームレスト(フロント) | ● | ● | ● | ● | ● | ● |

Equipment

●標準装備 ○オプション -設定なし

エンジン/シャシー/サスペンション関連

| | | Audi Q5 TFSI quattro 150kW advanced | Audi Q5 TDI quattro 150kW advanced | Audi SQ5 | Audi Q5 Sportback TFSI quattro 150kW advanced | Audi Q5 Sportback TDI quattro 150kW advanced | Audi SQ5 Sportback |
|------------|---------------|--|---------------------------------------|----------|--|---|--------------------|
| サスペンション | スタンダードサスペンション | ● | ● | - | ● | ● | - |
| | Sスポーツサスペンション | - | - | ● | - | - | ● |
| ステアリング | プログレッシブステアリング | ● | ● | ● | ● | ● | ● |
| シャシーコントロール | アウディドライブセレクト | ● | ● | ● | ● | ● | ● |

セーフティ/セキュリティ

| | | | | | | | |
|--------------------|---|---|---|---|---|---|---|
| セーフティシステム | プロアクティブオキュバントプロテクション (フロント/サイド/リヤ) | ● | ● | ● | ● | ● | ● |
| カメラシステム/アクシデントセンサー | サラウンドビューカメラ | ● | ● | - | ● | ● | - |
| | 3Dサラウンドビューカメラ | ○ | ○ | ● | ○ | ○ | ● |
| クルーズコントロール | アダプティブクルーズコントロール | ● | ● | ● | ● | ● | ● |
| ヘディングコントロール | アクティブレーンデパーチャーワーニング/ エマージェンシーアシスト | ● | ● | ● | ● | ● | ● |
| フロントアシスト | エマージェンシーブレーキアシスト (フロント) | ● | ● | - | ● | ● | - |
| | エマージェンシーブレーキアシスト (フロント/リヤ) | ○ | ○ | ● | ○ | ○ | ● |
| スワープアシスト | スワープアシスト/ターンアシスト | ● | ● | ● | ● | ● | ● |
| フロントクロストラフィックアシスト | フロントクロストラフィックアシスト | ● | ● | ● | ● | ● | ● |
| アダプティブクルーズアシスト | アダプティブクルーズアシストプラス | ● | ● | ● | ● | ● | ● |
| ドライバーアシスト | アウディサイドアシスト/エグジジットワーニング/ リヤクロストラフィックアシスト | ● | ● | ● | ● | ● | ● |
| エアバッグ(フロント) | エアバッグ(フロント) | ● | ● | ● | ● | ● | ● |
| サイドエアバッグ | サイドエアバッグ(フロント) ヘッドエアバッグ(フロント/リヤ) フロントセンターエアバッグ | ● | ● | - | ● | ● | - |
| | サイドエアバッグ(フロント/リヤ) ヘッドエアバッグ(フロント/リヤ) フロントセンターエアバッグ | ○ | ○ | ● | ○ | ○ | ● |
| オキュバントディテクション | リヤオキュバントディテクション | ● | ● | ● | ● | ● | ● |
| 盗難防止装置 | イモビライザー | ● | ● | ● | ● | ● | ● |
| パーキングエイド | アウディパーキングシステム | ● | ● | ● | ● | ● | ● |
| パーキングアシスタンス | パークアシストプラス | ● | ● | - | ● | ● | - |
| | パークアシストプロ | ○ | ○ | ● | ○ | ○ | ● |
| タイヤプレッシャーワーニングライト | タイヤプレッシャーワーニング | ● | ● | ● | ● | ● | ● |
| トランクリッド/テールゲート操作 | オートマチックテールゲート | ● | ● | ● | ● | ● | ● |
| ドア/トランクロックシステム | アドバンストキー | ● | ● | ● | ● | ● | ● |

Optional Equipment

●標準装備 ○オプション -設定なし

S lineパッケージ

| | キー オーダー コード | 補助 オーダー コード | Audi Q5 TFSI quattro 150kW advanced | Audi Q5 TDI quattro 150kW advanced | Audi SQ5 | Audi Q5 Sportback TFSI quattro 150kW advanced | Audi Q5 Sportback TDI quattro 150kW advanced | Audi SQ5 Sportback | オプション 価格 |
|---|-------------------|-----------------------------|--|---------------------------------------|----------|--|---|--------------------|-------------|
| <ul style="list-style-type: none"> S lineエクステリア アルミホイール 5ダブルスポーク グラファイトグレーポリッシュ 8J×19+235/55R19タイヤ スポーツシート(フロント) ステアリングホイール 3スポークレザー マルチファンクションパドルシフト フラットトップ&ボトム デコラティブパネル マットブラッシュアルミニウム リニアエンボス アンスラサイト ステンレスペダルカバー ヘッドライニング ブラック シートヒーター(フロント/リヤ) ステアリングヒーター | WQG | PY2/ 40Z/ PYE/ PWL | ○ | ○ | - | ○ | ○ | - | ¥300,000 |

ライティングパッケージ

| | | | | | | | | | |
|---|-----|---|---|---|---|---|---|---|----------|
| <ul style="list-style-type: none"> ブライバシーガラス アンビエントライティングプロ/ ダイナミックインタラクションライト ロールアップサンシェード(リヤサイド) | WL6 | - | ○ | ○ | ○ | ○ | ○ | ○ | ¥100,000 |
|---|-----|---|---|---|---|---|---|---|----------|

Special Optional Equipment

●標準装備 ○オプション -設定なし

S lineパッケージ カスケードクロス(レザーフリーシート)

| | キー オーダー コード | 補助 オーダー コード | Audi Q5 TFSI quattro 150kW advanced | Audi Q5 TDI quattro 150kW advanced | Audi SQ5 | Audi Q5 Sportback TFSI quattro 150kW advanced | Audi Q5 Sportback TDI quattro 150kW advanced | Audi SQ5 Sportback | オプション 価格 |
|---|-------------------|-----------------------------|--|---------------------------------------|----------|--|---|--------------------|-------------|
| ・S lineエクステリア ・アルミホイール 5ダブルスポーク グラファイトグレーポリッシュ 8J×19+235/55R19タイヤ ・スポーツシート (フロント) ・カスケードクロス Sロゴ ダイヤモンドステッチング ・ラップアラウンドインテリアエレメント カスケードクロス (インストルメントパネルデコラティブトリム/ ドアトリム/ドアアームレスト)& センターコンソール アーティフィシャルレザー ・ステアリングホイール 3スポークレザー マルチファンクションパドルシフト フラットトップ&ボトム ・デコラティブパネル マットブラッシュアルミニウム リニアエンボス アンスラサイト ・ステンレスペダルカバー ・ヘッドライニング ブラック ・シートヒーター(フロント/リヤ) ・ステアリングヒーター | WQG | PY2/ 40Z/ PYE/ PWK | ○ | ○ | - | ○ | ○ | - | ¥300,000 |

ダークAudi rings&ブラックスタイリングパッケージ(Audi exclusive)

| | キー オーダー コード | 補助 オーダー コード | Audi Q5 TFSI quattro 150kW advanced | Audi Q5 TDI quattro 150kW advanced | Audi SQ5 | Audi Q5 Sportback TFSI quattro 150kW advanced | Audi Q5 Sportback TDI quattro 150kW advanced | Audi SQ5 Sportback | オプション 価格 |
|---|-------------------|-------------------|--|---------------------------------------|----------|--|---|--------------------|-------------|
| ・ダークAudi rings ・ブラックスタイリングパッケージ ・エクステリアミラーハウジング グロスブラック ・テールパイプ ダーククロム ・ルーフレール ブラック (Sportback除く) ※S lineパッケージの選択必須。 | PAH | 6FJ | ○ | ○ | ○ | ○ | ○ | ○ | ¥180,000 |

ラグジュアリーパッケージ ファインナッパレザー

| | キー オーダー コード | 補助 オーダー コード | Audi Q5 TFSI quattro 150kW advanced | Audi Q5 TDI quattro 150kW advanced | Audi SQ5 | Audi Q5 Sportback TFSI quattro 150kW advanced | Audi Q5 Sportback TDI quattro 150kW advanced | Audi SQ5 Sportback | オプション 価格 |
|---|-------------------|---------------------|--|---------------------------------------|----------|--|---|--------------------|-------------|
| ・ファインナッパレザー Sロゴ ダイヤモンドステッチング ・ラップアラウンドインテリアエレメント ダイナミカ (インストルメントパネルデコラティブトリム/ドアトリム/ ドアアームレスト/センターコンソール) ・シートベンチレーション マッサージ機能 (フロント) ・MMI experience pro ※S lineパッケージの選択必須。 | WB9 | PYH/ PWO/ 4D3 | ○ | ○ | - | ○ | ○ | - | ¥510,000 |
| ・ファインナッパレザー Sロゴ ダイヤモンドステッチング ・ラップアラウンドインテリアエレメント ダイナミカ (インストルメントパネルデコラティブトリム/ドアトリム/ ドアアームレスト/センターコンソール) ・シートベンチレーション マッサージ機能(フロント) ・MMI experience pro ・アダプティブエアサスペンションスポーツ | WSQ | PYH/ PWO/ 4D3 | - | - | ○ | - | - | ○ | ¥710,000 |

ラグジュアリーパッケージ ファインナッパレザー アラスレッドインテリア

| | キー オーダー コード | 補助 オーダー コード | Audi Q5 TFSI quattro 150kW advanced | Audi Q5 TDI quattro 150kW advanced | Audi SQ5 | Audi Q5 Sportback TFSI quattro 150kW advanced | Audi Q5 Sportback TDI quattro 150kW advanced | Audi SQ5 Sportback | オプション 価格 |
|---|-------------------|---------------------|--|---------------------------------------|----------|--|---|--------------------|-------------|
| ・ファインナッパレザー Sロゴ ダイヤモンドステッチング ・ラップアラウンドインテリアエレメント ダイナミカ (インストルメントパネルデコラティブトリム/ドアトリム/ ドアアームレスト/センターコンソール) ・シートベンチレーション マッサージ機能(フロント) ・MMI experience pro ・アダプティブエアサスペンションスポーツ | WSQ | PYH/ PWW/ 4D3 | - | - | ○ | - | - | ○ | ¥710,000 |

●標準装備 ○オプション -設定なし

MMI experience pro

| | キー オーダー コード | 補助 オーダー コード | Audi Q5 TFSI quattro 150kW advanced | Audi Q5 TDI quattro 150kW advanced | Audi SQ5 | Audi Q5 Sportback TFSI quattro 150kW advanced | Audi Q5 Sportback TDI quattro 150kW advanced | Audi SQ5 Sportback | オプション 価格 |
|---|-------------------|-------------------|--|---------------------------------------|----------|--|---|--------------------|-------------|
| ・Bang & Olufsen 3Dプレミアムサウンドシステム(16スピーカー) ・ヘッドアップディスプレイ ※ラグジュアリーパッケージ ファインナッパレザーの選択不可。 | PYH | KS1 | ○ | ○ | ○ | ○ | ○ | ○ | ¥390,000 |

テクノロジーパッケージプロ

| | キー オーダー コード | 補助 オーダー コード | Audi Q5 TFSI quattro 150kW advanced | Audi Q5 TDI quattro 150kW advanced | Audi SQ5 | Audi Q5 Sportback TFSI quattro 150kW advanced | Audi Q5 Sportback TDI quattro 150kW advanced | Audi SQ5 Sportback | オプション 価格 |
|---|-------------------|---------------------|--|---------------------------------------|----------|--|---|--------------------|-------------|
| ・デジタルOLEDリヤライト/ダイナミックターンインディケーター ・MMIハブセンジャーディスプレイ ・電動チルト/テレスコピックステアリングコラム ・リヤサイドエアバッグ ・エマージェンシーブレーキアシスト(フロント/リヤ) ・3Dサラウンドビューカメラ ・パークアシストプロ | PQ7 | W21/ FT5/ 8J5 | ○ | ○ | ● | ○ | ○ | ● | ¥440,000 |

| | | | | | | | | | |
|--|-----|---|---|---|---|---|---|---|----------|
| パノラマサンルーフ | 3FU | - | ○ | ○ | ○ | ○ | ○ | ○ | ¥260,000 |
| アルミホイール 5ダブルアームデザイン ブラックメタリックポリッシュ 8J×20 (Audi Sport)+255/45R20 タイヤ ※S lineパッケージの選択必須。 | CC6 | - | ○ | ○ | - | ○ | ○ | - | ¥280,000 |
| アルミホイール 5ダブルアームデザイン ブラックメタリックポリッシュ 8J×20 (Audi Sport)+255/45R20 タイヤ | CC6 | - | - | - | ○ | - | - | ○ | ¥100,000 |
| アルミホイール 5ツインスポークツイストデザイン シルクマットグレーポリッシュ 8J×20 (Audi Sport)+255/45R20 タイヤ ※S lineパッケージの選択必須。 | F80 | - | ○ | ○ | - | ○ | ○ | - | ¥280,000 |
| アルミホイール 5ツインスポークツイストデザイン シルクマットグレーポリッシュ 8J×20 (Audi Sport)+255/45R20 タイヤ | F80 | - | - | - | ○ | - | - | ○ | ¥100,000 |
| アルミホイール 5ツインYスポーク シルクマットグレーポリッシュ 8.5J×21 (Audi Sport)+255/40R21 タイヤ | 53D | - | - | - | ○ | - | - | ○ | ¥250,000 |
| アルミホイール マルチスポークSデザイン ブラックメタリックポリッシュ 8.5J×21 (Audi Sport)+255/40R21タイヤ | 53A | - | - | - | ○ | - | - | ○ | ¥300,000 |
| アルミホイール マルチスポークSデザイン ブラックメタリック&マットネオジムゴールドポリッシュ 8.5J×21 (Audi Sport)+255/40R21タイヤ | 53B | - | - | - | ○ | - | - | ○ | ¥330,000 |
| カラードブレーキキャリパーレッド | PC2 | - | - | - | ○ | - | - | ○ | ¥70,000 |
| マザーオブパールベージュインテリア ※S lineパッケージの選択不可。 | PWC | - | ○ | ○ | - | ○ | ○ | - | ¥0 |
| シートヒーター(フロント/リヤ) ステアリングヒーター ※S lineパッケージの選択不可。 | PYE | - | ○ | ○ | ● | ○ | ○ | ● | ¥80,000 |
| インテリアエレメント バナジウムルック | QJ3 | - | - | - | ○ | - | - | ○ | ¥40,000 |
| MMIハブセンジャーディスプレイ ※テクノロジーパッケージプロの選択不可。 | JH1 | - | ○ | ○ | ● | ○ | ○ | ● | ¥140,000 |
| アダプティブエアサスペンション ※テクノロジーパッケージプロの選択必須。 | 1BK | - | ○ | ○ | - | ○ | ○ | - | ¥350,000 |

Wheels & Tires



アルミホイール 5アームツイストデザイン
8J×18+235/60R18タイヤ

●標準装備
Audi Q5 / Q5 Sportback



アルミホイール 5ツインスポークツイストデザイン
シルクマットグレーポリッシュ
8J×20 (Audi Sport)+255/45R20タイヤ

○オプション
Audi Q5 / Q5 Sportback
Audi SQ5 / SQ5 Sportback
※S lineパッケージの選択必須。



アルミホイール 5ツインYスポーク
グラファイトグレー ポリッシュ
8J×20+255/45R20タイヤ

●標準装備
Audi SQ5 / SQ5 Sportback



アルミホイール 5ツインYスポーク
シルクマットグレーポリッシュ
8.5J×21 (Audi Sport)+255/40R21タイヤ

○オプション
Audi SQ5 / SQ5 Sportback



アルミホイール 5ダブルスポーク
グラファイトグレー ポリッシュ
8J×19+235/55R19タイヤ

○オプション
Audi Q5 / Q5 Sportback
※S lineパッケージとしてセットオプション。



アルミホイール マルチスポークSデザイン
ブラックメタリックポリッシュ
8.5J×21 (Audi Sport)+255/40R21タイヤ

○オプション
Audi SQ5 / SQ5 Sportback



アルミホイール 5ダブルアームデザイン
ブラックメタリックポリッシュ
8J×20 (Audi Sport)+255/45R20タイヤ

○オプション
Audi Q5 / Q5 Sportback
Audi SQ5 / SQ5 Sportback
※S lineパッケージの選択必須。



アルミホイール マルチスポークSデザイン
ブラックメタリック&マットネオジムゴールドポリッシュ
8.5J×21 (Audi Sport)+255/40R21タイヤ

○オプション
Audi SQ5 / SQ5 Sportback

Decorative Inlays



マットブラッシュアルミニウム

●標準装備
Audi Q5 / Q5 Sportback



マットブラッシュアルミニウム
リニアエンボス アンスラサイト

○オプション
Audi Q5 / Q5 Sportback
※S lineパッケージとしてセットオプション。

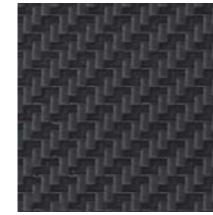

カーボンツイルマイクロストラクチャー

●標準装備
Audi SQ5 / SQ5 Sportback

Seat Colours

●標準装備 ○オプション -設定なし

Audi Q5 / Q5 Sportback
TFSI quattro 150kW advanced

Audi Q5 / Q5 Sportback
TDI quattro 150kW advanced

Audi SQ5 / SQ5 Sportback

スタンダードシート

| | | | | | |
|----------------------|---|-------------------------------------|---|---|---|
| レザー/ アーティフィシャルレザー |  | ブラック (スチールグレーステッチ) FW | ● | ● | - |
| |  | マザーオブパールベージュ (スチールグレーステッチ) II | ● | ● | - |

●標準装備 ○オプション -設定なし

Audi Q5 / Q5 Sportback
TFSI quattro 150kW advanced

Audi Q5 / Q5 Sportback
TDI quattro 150kW advanced

Audi SQ5 / SQ5 Sportback

スポーツシート(フロント)

| | | | | | |
|-----------------------------|---|-------------------------------|---|---|---|
| レザー/ アーティフィシャルレザー Sロゴ |  | ブラック (スチールグレーステッチ) GX | ○ | ○ | ● |
| カスケードクロス Sロゴ |  | ブラック (カルダモンベージュステッチ) OI | ○ | ○ | - |
| ファインナッパレザー Sロゴ |  | ブラック (スチールグレーステッチ) GX | ○ | ○ | ○ |
| |  | アラスレッド (スチールグレーステッチ) OR | - | - | ○ |

Interior Colours

| インテリアコード | シート - ドアトリム | ダッシュボード上部 - 下部 | カーペット | 天井 |
|----------|---------------------------|----------------|-------|--------|
| FW | ブラック(スチールグレーステッチ) | ブラック - ブラック | ブラック | ロックグレー |
| GX | ブラック(スチールグレーステッチ) | ブラック - ブラック | ブラック | ブラック |
| II | マザーオブパールベージュ(スチールグレーステッチ) | ブラック - ブラック | ブラック | ロックグレー |
| OI | ブラック(カルダモンベージュステッチ) | ブラック - ブラック | ブラック | ブラック |
| OR | アラスレッド(スチールグレーステッチ) | ブラック - ブラック | ブラック | ブラック |

Specifications

| | | Audi Q5 TFSI quattro 150kW advanced | |
|-------------------|--|--|------|
| 型式 | | 3AA-GU20 | |
| ステアリング位置 | | 右 | |
| 寸法・重量 | 全長 (mm) | 4,715 | |
| | 全幅 (mm) | 1,900 | |
| | 全高 (mm) | 1,655*6 | |
| | ホイールベース (mm) | 2,820*7 | |
| | トレッド フロント (mm) | 1,620 | |
| | リア (mm) | 1,615 | |
| 車両重量 (kg) | | 1,980*1*3*4*13 | |
| トランク容量 (ℓ) (VDA値) | | 520 | |
| 乗車定員 (名) | | 5 | |
| 駆動方式 | | quattro (4WD) | |
| 性能 | 最小回転半径 (m) | 5.7 | |
| | 燃料消費率 JC08モード (km/ℓ) | WLTCモード (km/ℓ) | 16.3 |
| | | 市街地モード (km/ℓ) | 13.5 |
| | | 市街地モード (km/ℓ) | 11.2 |
| | | 郊外モード (km/ℓ) | 13.6 |
| | | 高速道路モード (km/ℓ) | 14.8 |
| | 2030年度燃費基準達成レベル | - | |
| 燃費向上対策 | 筒内直接噴射 電子スロットルバルブコントロール 可変バルブタイミング 7速Sトロニックトランスミッション 電動パワーステアリング マイルドハイブリッド エネルギーリカバリーシステム アイドリングストップ装置 | | |
| 冷媒の種類 (GWP値)/使用量 | R-1234yf (1)/590 | | |

- *1 パノラマサンルーフ装着車の場合+30kgとなります。
- *2 パノラマサンルーフ装着車の場合+20kgとなります。
- *3 テクノロジーパッケージプロ+ラグジュアリーパッケージ ファインナッパレザ+ S lineパッケージ装着車の場合+10kgとなります。
- *4 テクノロジーパッケージプロ+ラグジュアリーパッケージ ファインナッパレザ+ S lineパッケージ+パノラマサンルーフ装着車の場合+30kgとなります。
- *5 S lineパッケージ+パノラマサンルーフ装着車の場合+30kgとなります。
- *6 アダプティブエアサスペンション装着車の場合-15mmとなります。
- *7 アダプティブエアサスペンション装着車の場合+5mmとなります。
- *8 アダプティブエアサスペンション装着車の場合+10kgとなります。
- *9 アダプティブエアサスペンション+パノラマサンルーフ装着車の場合+40kgとなります。
- *10 S lineパッケージ装着車の場合+10kgとなります。
- *11 アダプティブエアサスペンション+パノラマサンルーフ+ S lineパッケージ装着車の場合+40kgとなります。
- *12 アダプティブエアサスペンション+パノラマサンルーフ+ S lineパッケージ+ラグジュアリーパッケージ ファインナッパレザ装着車の場合+50kgとなります。
- *13 アダプティブエアサスペンション装着車の場合+20kgとなります。
- *14 アダプティブエアサスペンション+ S lineパッケージ装着車の場合+20kgとなります。
- *15 アダプティブエアサスペンション+ S lineパッケージ+ラグジュアリーパッケージ ファインナッパレザ装着車の場合+30kgとなります。
- *16 アダプティブエアサスペンション+パノラマサンルーフ+ S lineパッケージ+ラグジュアリーパッケージ ファインナッパレザ装着車の場合+60kgとなります。
- *17 車両重量が2,070kg以上の場合80%となります。
- *18 車両重量が2,040kg以上の場合80%となります。

※燃料消費率は国土交通省審査値。定められた試験条件のもとでの値です。実際の走行時には、使用環境（気象、渋滞等）や運転方法（急発進、エアコン使用等）に応じて燃料消費率は異なります。
 ・WLTCモード：市街地、郊外、高速道路の各走行モードを平均的な使用時間配分で構成した国際的な走行モード。
 ・市街地モード：信号や渋滞等の影響を受ける比較的低速な走行を想定。
 ・郊外モード：信号や渋滞等の影響をあまり受けない走行を想定。
 ・高速道路モード：高速道路等での走行を想定。
 ※アウディジャパン / フォルクスワーゲン グループ ジャパン 株式会社は2023年までに、エアコンで使用するフロン冷媒の目標GWP*値150以下（国内向け年間出荷台数の加重平均値）の達成を目指しています。
 *GWP (Global Warming Potential地球温暖化係数)

| Audi Q5 TDI quattro 150kW advanced | Audi SQ5 | Audi SQ5 エアサスペンション装着車 |
|--|--|--|
| 3CA-GU20 | 3AA-GUSS | 3AA-GUSA |
| 右 | 右 | 右 |
| 4,715 | 4,715 | 4,715 |
| 1,900 | 1,900 | 1,900 |
| 1,655*6 | 1,655 | 1,640 |
| 2,820*7 | 2,820 | 2,825 |
| 1,620 | 1,620 | 1,620 |
| 1,615 | 1,615 | 1,615 |
| 2,040*2*5*8*9*11*12*14 | 2,060*1 | 2,080*1 |
| 520 | 475 | 475 |
| 5 | 5 | 5 |
| quattro (4WD) | quattro (4WD) | quattro (4WD) |
| 5.7 | 5.7 | 5.7 |
| 20.3 | 13.8 | 13.8 |
| 16.2 | 12.1 | 12.1 |
| 13.6 | 9.4 | 9.4 |
| 17.2 | 12.7 | 12.7 |
| 17.0 | 13.3 | 13.3 |
| 75%*17 | - | - |
| 筒内直接噴射 コモンレール式電子制御高圧噴射装置 水冷式インタークーラー付ターボ 7速Sトロニックトランスミッション 電動パワーステアリング マイルドハイブリッド エネルギーリカバリーシステム アイドリングストップ装置 | 筒内直接噴射 電子スロットルバルブコントロール 可変バルブタイミング 可変吸気バルブリフトシステム 7速Sトロニックトランスミッション 電動パワーステアリング マイルドハイブリッド エネルギーリカバリーシステム アイドリングストップ装置 | 筒内直接噴射 電子スロットルバルブコントロール 可変バルブタイミング 可変吸気バルブリフトシステム 7速Sトロニックトランスミッション 電動パワーステアリング マイルドハイブリッド エネルギーリカバリーシステム アイドリングストップ装置 |
| R-1234yf (1)/590 | R-1234yf (1)/590 | R-1234yf (1)/590 |

Specifications

| | | Audi Q5 TFSI quattro 150kW advanced | |
|---------|---------------------|---|-------------------|
| エンジン | エンジン型式 | DXA-4451-ECR | |
| | 総排気量 (cc) | 1,984 | |
| | エンジン種類 | 直列4気筒DOHCインタークーラー付 ターボチャージャー(1気筒=4バルブ) | |
| | ボア×ストローク (mm) | 82.5×92.8 | |
| | 圧縮比 | 12.5 | |
| | 燃料供給装置 | 電子式 | |
| | 最高出力 (kW(PS)/rpm) | 150(204)/4,300-6,000 | |
| | 最大トルク (Nm(kgm)/rpm) | 340(34.7)/2,000-4,000 | |
| | 燃料タンク容量 (ℓ) | 68 | |
| | 使用燃料 | 無鉛プレミアム | |
| | 諸装置 | トランスミッション | 7速Sトロニックトランスミッション |
| 変速比 | | 1速 | 3.188 |
| | | 2速 | 2.190 |
| | | 3速 | 1.517 |
| | | 4速 | 1.057 |
| | | 5速 | 0.738 |
| | | 6速 | 0.557 |
| | | 7速 | 0.433 |
| | | 後退 | 2.750 |
| 減速比 | | 前軸 | 5.216 |
| | | 後軸 | 5.300 |
| サスペンション | | フロント | 5リンク式マルチリンク |
| | | リヤ | 5リンク式マルチリンク |
| ステアリング | | ラック・ピニオン式 | |
| ブレーキ | | フロント | ディスク |
| | リヤ | ディスク | |
| タイヤ | 235/60R18 | | |

| Audi Q5 TDI quattro 150kW advanced | Audi SQ5 | Audi SQ5 エアサスペンション装着車 | | | |
|---|---|---|-------|-------|-------|
| DYY-4451-ECR | DWV-4451-ECR | DWV-4451-ECR | | | |
| 1,968 | 2,994 | 2,994 | | | |
| 直列4気筒DOHCインタークーラー付 ターボチャージャー(1気筒=4バルブ) | V型6気筒DOHCインタークーラー付 ターボチャージャー(1気筒=4バルブ) | V型6気筒DOHCインタークーラー付 ターボチャージャー(1気筒=4バルブ) | | | |
| 81.0×95.5 | 84.5×89.0 | 84.5×89.0 | | | |
| 15.5 | 12.0 | 12.0 | | | |
| 電子式(コモンレール) | 電子式 | 電子式 | | | |
| 150(204)/3,800-4,200 | 270(367)/5,500-6,300 | 270(367)/5,500-6,300 | | | |
| 400(40.8)/1,750-3,250 | 550(56.1)/1,700-4,000 | 550(56.1)/1,700-4,000 | | | |
| 68 | 68 | 68 | | | |
| 軽油 | 無鉛プレミアム | 無鉛プレミアム | | | |
| 7速Sトロニックトランスミッション | 7速Sトロニックトランスミッション | 7速Sトロニックトランスミッション | | | |
| 3.188 | 3.187 | 3.187 | | | |
| | | | 2.190 | 2.190 | 2.190 |
| | | | 1.517 | 1.517 | 1.517 |
| | | | 1.057 | 1.057 | 1.057 |
| | | | 0.738 | 0.738 | 0.738 |
| | | | 0.508 | 0.557 | 0.557 |
| | | | 0.386 | 0.432 | 0.432 |
| | | | 2.750 | 2.750 | 2.750 |
| 5.300 | 5.300 | 5.300 | | | |
| | | | 5.300 | 5.300 | 5.300 |
| 5リンク式マルチリンク | 5リンク式マルチリンク | 5リンク式マルチリンク | | | |
| 5リンク式マルチリンク | 5リンク式マルチリンク | 5リンク式マルチリンク | | | |
| ラック・ピニオン式 | ラック・ピニオン式 | ラック・ピニオン式 | | | |
| ディスク | ディスク | ディスク | | | |
| ディスク | ディスク | ディスク | | | |
| 235/60R18 | 255/45R20 | 255/45R20 | | | |

Specifications

| | | Audi Q5 Sportback TFSI quattro 150kW advanced | |
|-------------------|----------------------|--|------|
| 型式 | | 3AA-GU20 | |
| ステアリング位置 | | 右 | |
| 寸法・重量 | 全長 (mm) | 4,715 | |
| | 全幅 (mm) | 1,900 | |
| | 全高 (mm) | 1,650*6 | |
| | ホイールベース (mm) | 2,820*7 | |
| | トレッド フロント (mm) | 1,620 | |
| | リア (mm) | 1,615 | |
| | 車両重量 (kg) | 1,980*1*9*12*13 | |
| トランク容量 (ℓ) (VDA値) | | 515 | |
| 乗車定員 (名) | | 5 | |
| 駆動方式 | | quattro (4WD) | |
| 性能 | 最小回転半径 (m) | 5.7 | |
| | 燃料消費率 JCO8モード (km/ℓ) | WLTCモード (km/ℓ) | 16.3 |
| | | 市街地モード (km/ℓ) | 13.6 |
| | | 市街地モード (km/ℓ) | 11.3 |
| | | 郊外モード (km/ℓ) | 13.6 |
| | | 高速道路モード (km/ℓ) | 14.9 |
| | 2030年度燃費基準達成レベル | - | |
| | 燃費向上対策 | 筒内直接噴射 電子スロットルバルブコントロール 可変バルブタイミング 7速Sトロニックトランスミッション 電動パワーステアリング マイルドハイブリッド エネルギーリカバリーシステム アイドリングストップ装置 | |
| 冷媒の種類 (GWP値)/使用量 | R-1234yf (1)/590 | | |

- *1 パノラマサンルーフ装着車の場合+30kgとなります。
- *2 パノラマサンルーフ装着車の場合+20kgとなります。
- *3 テクノロジーパッケージジプロ+ラグジュアリーパッケージ ファインナッパレザ+ S lineパッケージ装着車の場合+10kgとなります。
- *4 テクノロジーパッケージジプロ+ラグジュアリーパッケージ ファインナッパレザ+ S lineパッケージ+パノラマサンルーフ装着車の場合+30kgとなります。
- *5 S lineパッケージ+パノラマサンルーフ装着車の場合+30kgとなります。
- *6 アダプティブエアサスペンション装着車の場合-15mmとなります。
- *7 アダプティブエアサスペンション装着車の場合+5mmとなります。
- *8 アダプティブエアサスペンション装着車の場合+10kgとなります。
- *9 アダプティブエアサスペンション+パノラマサンルーフ装着車の場合+40kgとなります。
- *10 S lineパッケージ装着車の場合+10kgとなります。
- *11 アダプティブエアサスペンション+パノラマサンルーフ+ S lineパッケージ装着車の場合+40kgとなります。
- *12 アダプティブエアサスペンション+パノラマサンルーフ+ S lineパッケージ+ラグジュアリーパッケージ ファインナッパレザ装着車の場合+50kgとなります。
- *13 アダプティブエアサスペンション装着車の場合+20kgとなります。
- *14 アダプティブエアサスペンション+ S lineパッケージ装着車の場合+20kgとなります。
- *15 アダプティブエアサスペンション+ S lineパッケージ+ラグジュアリーパッケージ ファインナッパレザ装着車の場合+30kgとなります。
- *16 アダプティブエアサスペンション+パノラマサンルーフ+ S lineパッケージ+ラグジュアリーパッケージ ファインナッパレザ装着車の場合+60kgとなります。
- *17 車両重量が2,070kg以上の場合80%となります。
- *18 車両重量が2,040kg以上の場合80%となります。

※燃料消費率は国土交通省審査値。定められた試験条件のもとでの値です。実際の走行時には、使用環境（気象、渋滞等）や運転方法（急発進、エアコン使用等）に応じて燃料消費率は異なります。
 ・WLTCモード：市街地、郊外、高速道路の各走行モードを平均的な使用時間配分で構成した国際的な走行モード。
 ・市街地モード：信号や渋滞等の影響を受ける比較的低速な走行を想定。
 ・郊外モード：信号や渋滞等の影響をあまり受けない走行を想定。
 ・高速道路モード：高速道路等での走行を想定。
 ※アウディジャパン / フォルクスワーゲン グループ ジャパン 株式会社は2023年までに、エアコンで使用するフロン冷媒の目標GWP*値150以下（国内向け年間出荷台数の加重平均値）の達成を目指しています。
 *GWP (Global Warming Potential地球温暖化係数)

| Audi Q5 Sportback TDI quattro 150kW advanced | Audi SQ5 Sportback | Audi SQ5 Sportback エアサスペンション装着車 |
|--|--|--|
| 3CA-GU20 | 3AA-GUSS | 3AA-GUSA |
| 右 | 右 | 右 |
| 4,715 | 4,715 | 4,715 |
| 1,900 | 1,900 | 1,900 |
| 1,650*6 | 1,645 | 1,630 |
| 2,820*7 | 2,820 | 2,825 |
| 1,620 | 1,620 | 1,620 |
| 1,615 | 1,615 | 1,615 |
| 2,030*1*10*13*14*15*16 | 2,060*1 | 2,080*1 |
| 515 | 470 | 470 |
| 5 | 5 | 5 |
| quattro (4WD) | quattro (4WD) | quattro (4WD) |
| 5.7 | 5.7 | 5.7 |
| 20.3 | 13.8 | 13.8 |
| 16.4 | 12.1 | 12.1 |
| 13.6 | 9.4 | 9.4 |
| 17.3 | 12.7 | 12.7 |
| 17.2 | 13.3 | 13.3 |
| 75%*18 | - | - |
| 筒内直接噴射 コモンレール式電子制御高圧噴射装置 水冷式インタークーラー付ターボ 7速Sトロニックトランスミッション 電動パワーステアリング マイルドハイブリッド エネルギーリカバリーシステム アイドリングストップ装置 | 筒内直接噴射 電子スロットルバルブコントロール 可変バルブタイミング 可変吸気バルブリフトシステム 7速Sトロニックトランスミッション 電動パワーステアリング マイルドハイブリッド エネルギーリカバリーシステム アイドリングストップ装置 | 筒内直接噴射 電子スロットルバルブコントロール 可変バルブタイミング 可変吸気バルブリフトシステム 7速Sトロニックトランスミッション 電動パワーステアリング マイルドハイブリッド エネルギーリカバリーシステム アイドリングストップ装置 |
| R-1234yf (1)/590 | R-1234yf (1)/590 | R-1234yf (1)/590 |

Specifications

| | | Audi Q5 Sportback TFSI quattro 150kW advanced | |
|------|---------------------|--|-------------|
| エンジン | エンジン型式 | DXA-4451-ECR | |
| | 総排気量 (cc) | 1,984 | |
| | エンジン種類 | 直列4気筒DOHCインタークーラー付 ターボチャージャー(1気筒=4バルブ) | |
| | ボア×ストローク (mm) | 82.5×92.8 | |
| | 圧縮比 | 12.5 | |
| | 燃料供給装置 | 電子式 | |
| | 最高出力 (kW(PS)/rpm) | 150(204)/4,300-6,000 | |
| | 最大トルク (Nm(kgm)/rpm) | 340(34.7)/2,000-4,000 | |
| | 燃料タンク容量 (ℓ) | 68 | |
| | 使用燃料 | 無鉛プレミアム | |
| 諸装置 | トランスミッション | 7速Sトロニックトランスミッション | |
| | 変速比 | 1速 | 3.188 |
| | | 2速 | 2.190 |
| | | 3速 | 1.517 |
| | | 4速 | 1.057 |
| | | 5速 | 0.738 |
| | | 6速 | 0.557 |
| | | 7速 | 0.433 |
| | | 後退 | 2.750 |
| | 減速比 | 前軸 | 5.216 |
| | | 後軸 | 5.300 |
| | サスペンション | フロント | 5リンク式マルチリンク |
| | | リヤ | 5リンク式マルチリンク |
| | ステアリング | ラック・ピニオン式 | |
| | ブレーキ | フロント | ディスク |
| リヤ | | ディスク | |
| タイヤ | 235/60R18 | | |

| Audi Q5 Sportback TDI quattro 150kW advanced | Audi SQ5 Sportback | Audi SQ5 Sportback エアサスペンション装着車 | | | |
|---|---|---|-------|-------|-------|
| DYY-4451-ECR | DWV-4451-ECR | DWV-4451-ECR | | | |
| 1,968 | 2,994 | 2,994 | | | |
| 直列4気筒DOHCインタークーラー付 ターボチャージャー(1気筒=4バルブ) | V型6気筒DOHCインタークーラー付 ターボチャージャー(1気筒=4バルブ) | V型6気筒DOHCインタークーラー付 ターボチャージャー(1気筒=4バルブ) | | | |
| 81.0×95.5 | 84.5×89.0 | 84.5×89.0 | | | |
| 15.5 | 12.0 | 12.0 | | | |
| 電子式(コモンレール) | 電子式 | 電子式 | | | |
| 150(204)/3,800-4,200 | 270(367)/5,500-6,300 | 270(367)/5,500-6,300 | | | |
| 400(40.8)/1,750-3,250 | 550(56.1)/1,700-4,000 | 550(56.1)/1,700-4,000 | | | |
| 68 | 68 | 68 | | | |
| 軽油 | 無鉛プレミアム | 無鉛プレミアム | | | |
| 7速Sトロニックトランスミッション | 7速Sトロニックトランスミッション | 7速Sトロニックトランスミッション | | | |
| 3.188 | 3.187 | 3.187 | | | |
| | | | 2.190 | 2.190 | 2.190 |
| | | | 1.517 | 1.517 | 1.517 |
| | | | 1.057 | 1.057 | 1.057 |
| | | | 0.738 | 0.738 | 0.738 |
| | | | 0.508 | 0.557 | 0.557 |
| | | | 0.386 | 0.432 | 0.432 |
| | | | 2.750 | 2.750 | 2.750 |
| 5.300 | 5.300 | 5.300 | | | |
| | | | 5.300 | 5.300 | 5.300 |
| 5リンク式マルチリンク | 5リンク式マルチリンク | 5リンク式マルチリンク | | | |
| 5リンク式マルチリンク | 5リンク式マルチリンク | 5リンク式マルチリンク | | | |
| ラック・ピニオン式 | ラック・ピニオン式 | ラック・ピニオン式 | | | |
| ディスク | ディスク | ディスク | | | |
| ディスク | ディスク | ディスク | | | |
| 235/60R18 | 255/45R20 | 255/45R20 | | | |

Dimensions

Audi Q5

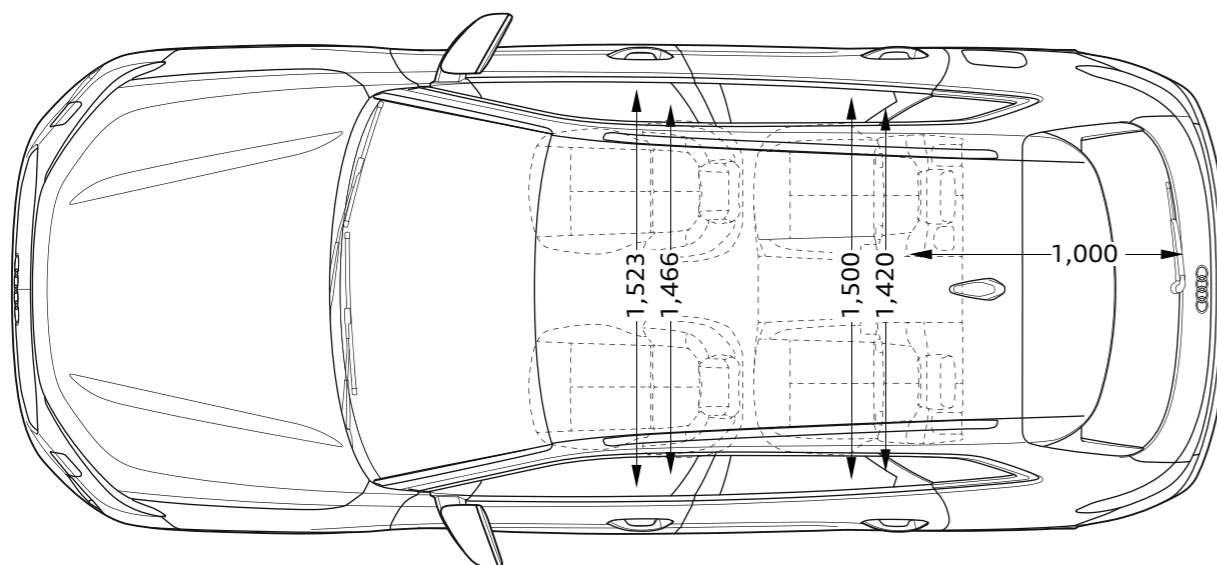
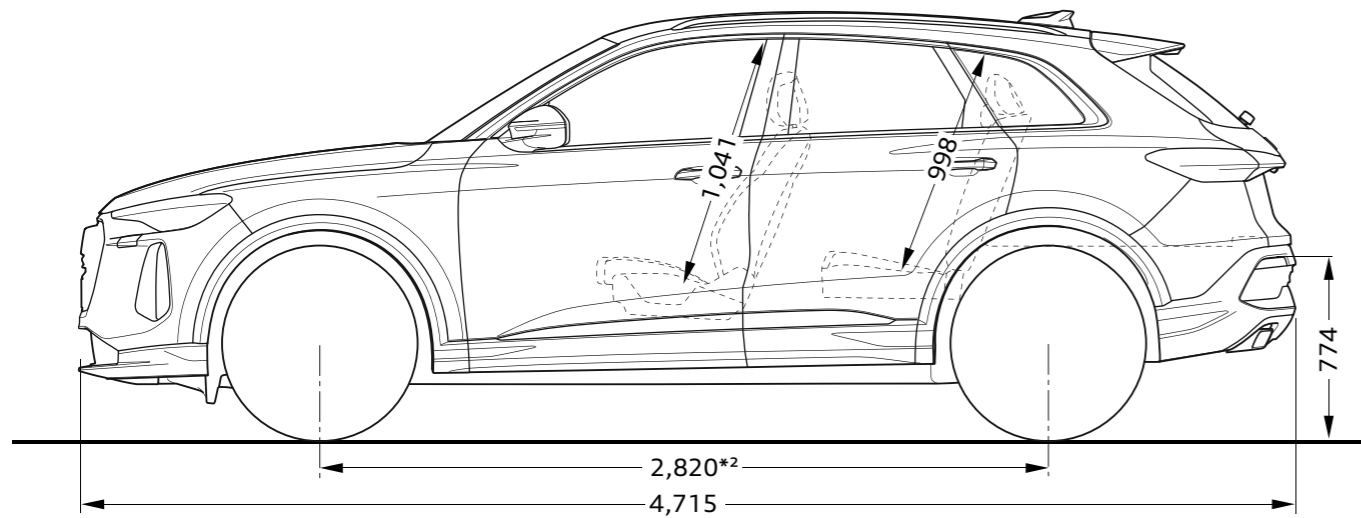
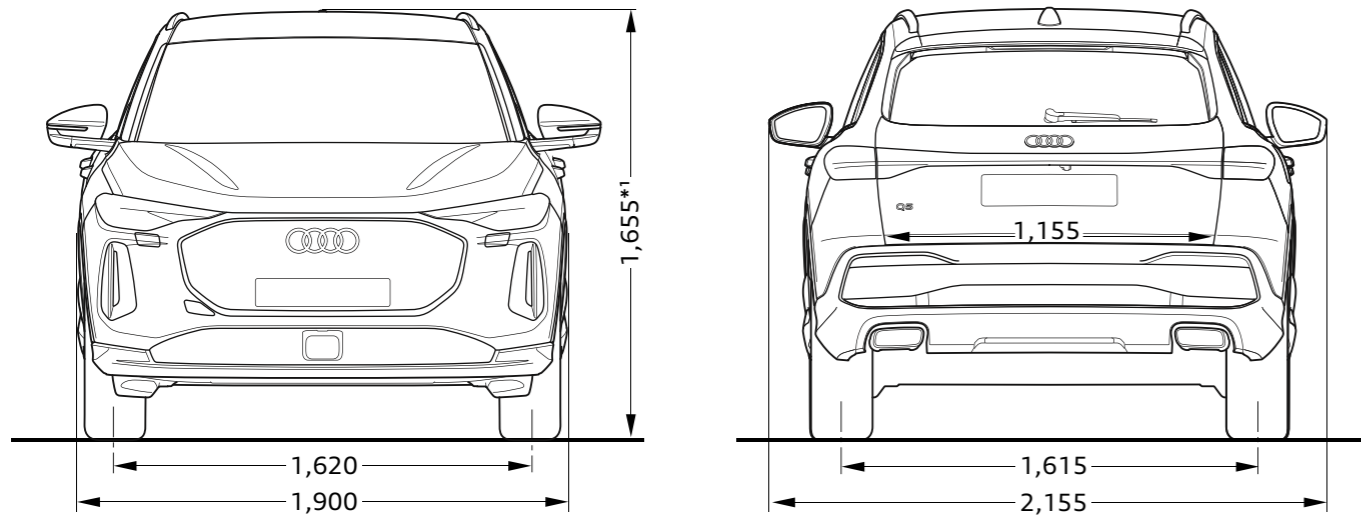

Audi SQ5

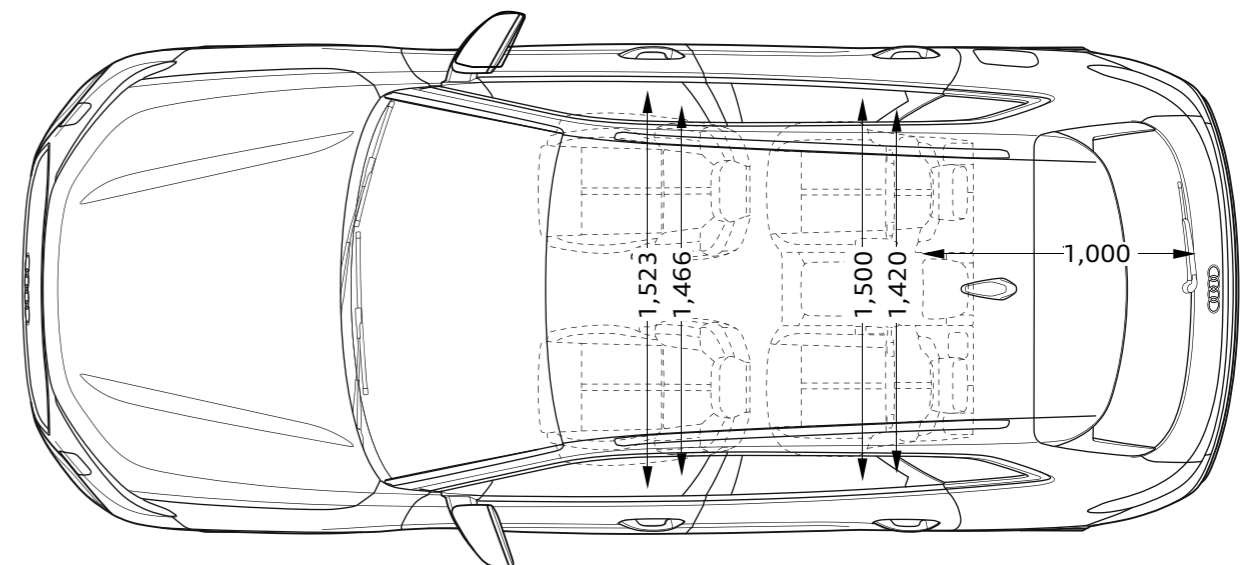
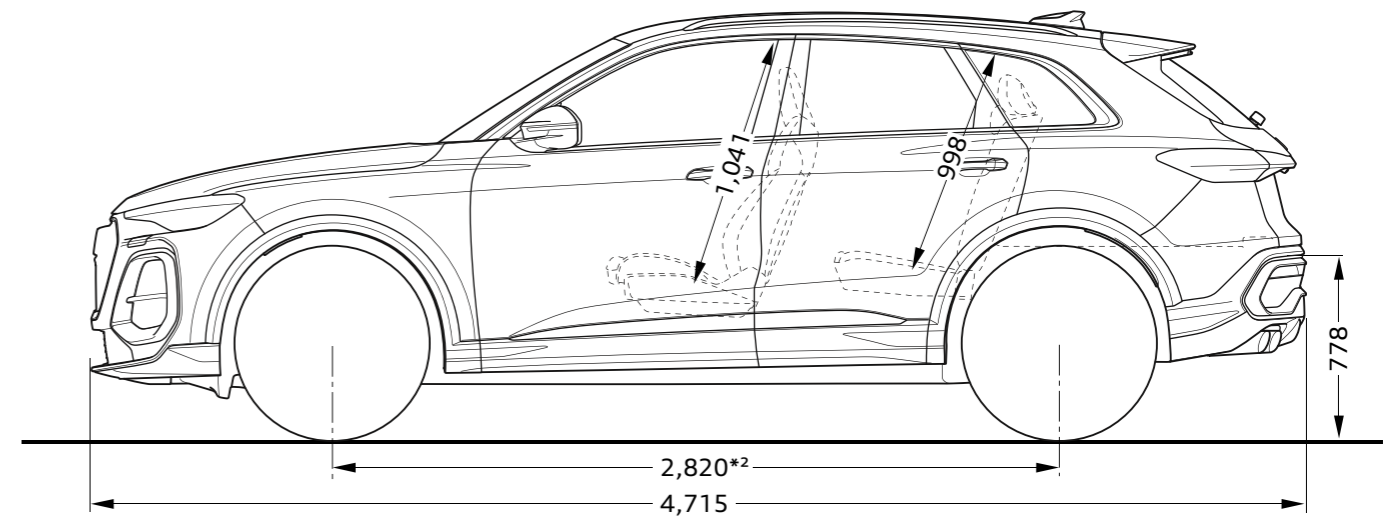
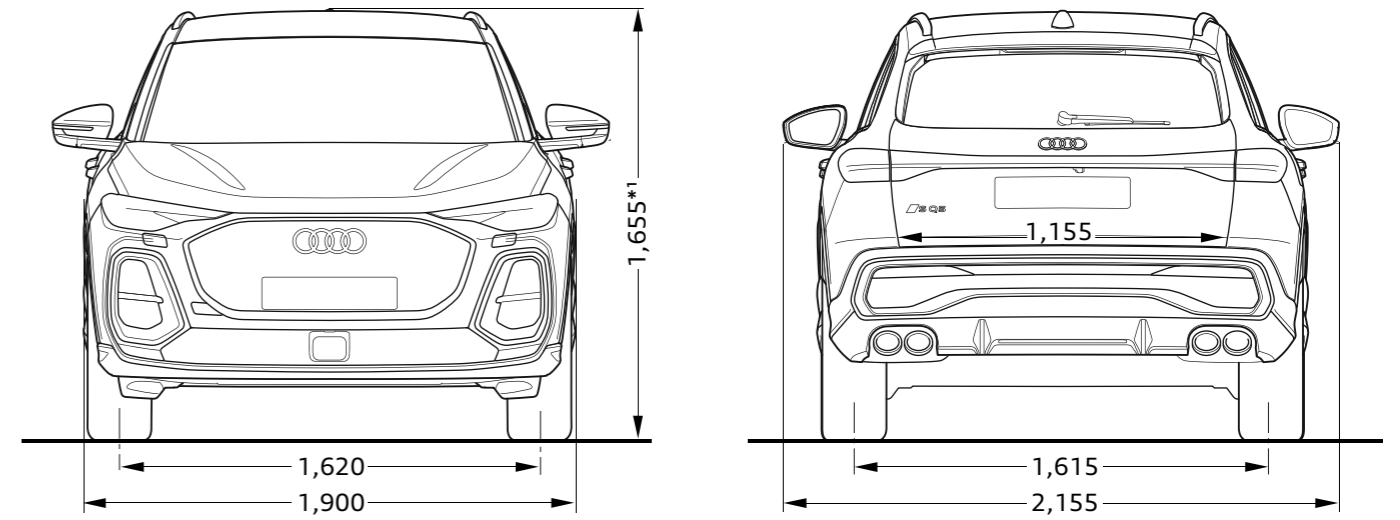

Dimensions

Audi Q5 Sportback

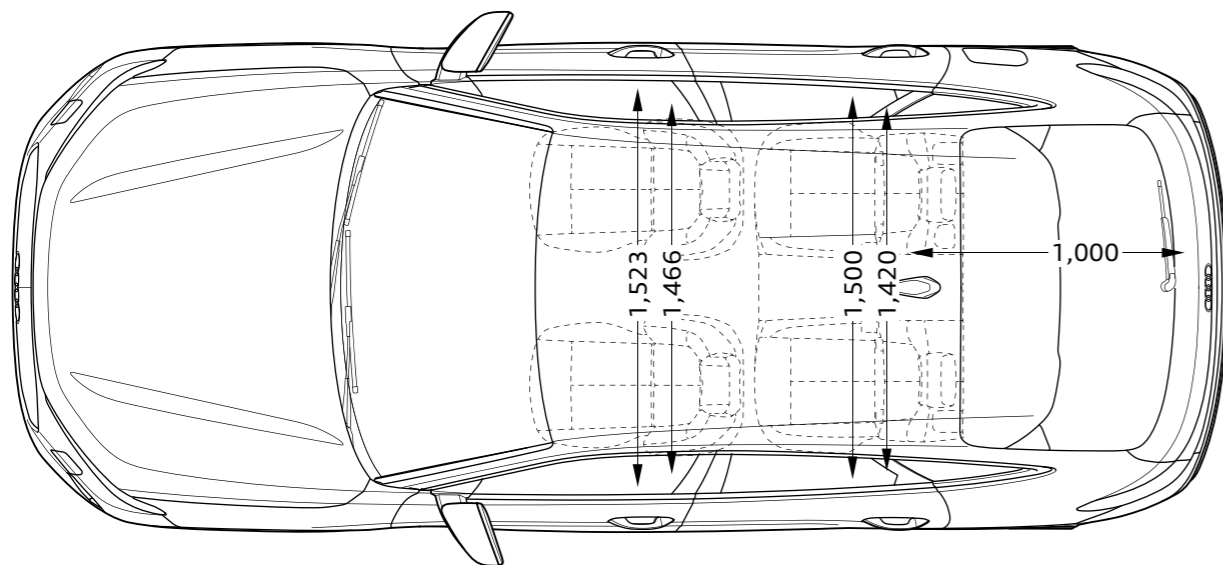
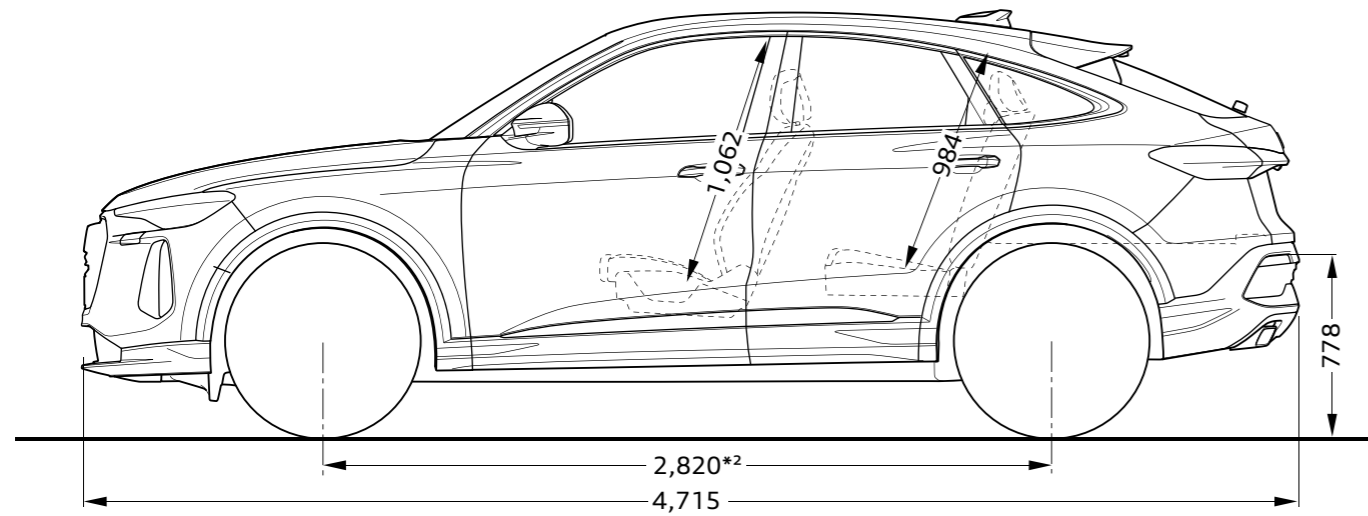
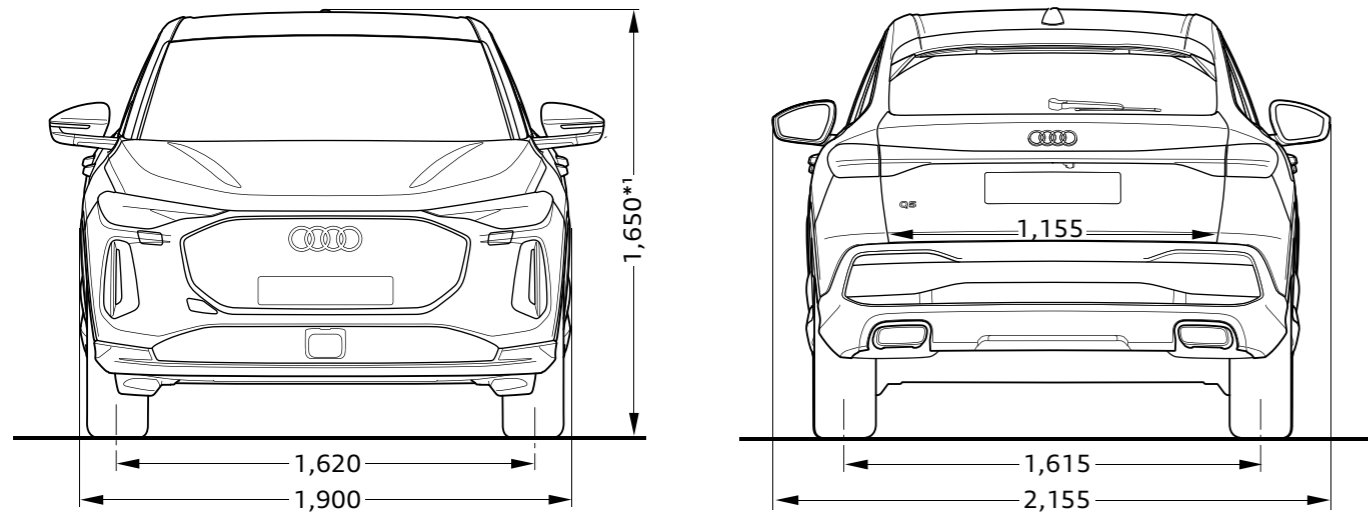

Audi SQ5 Sportback

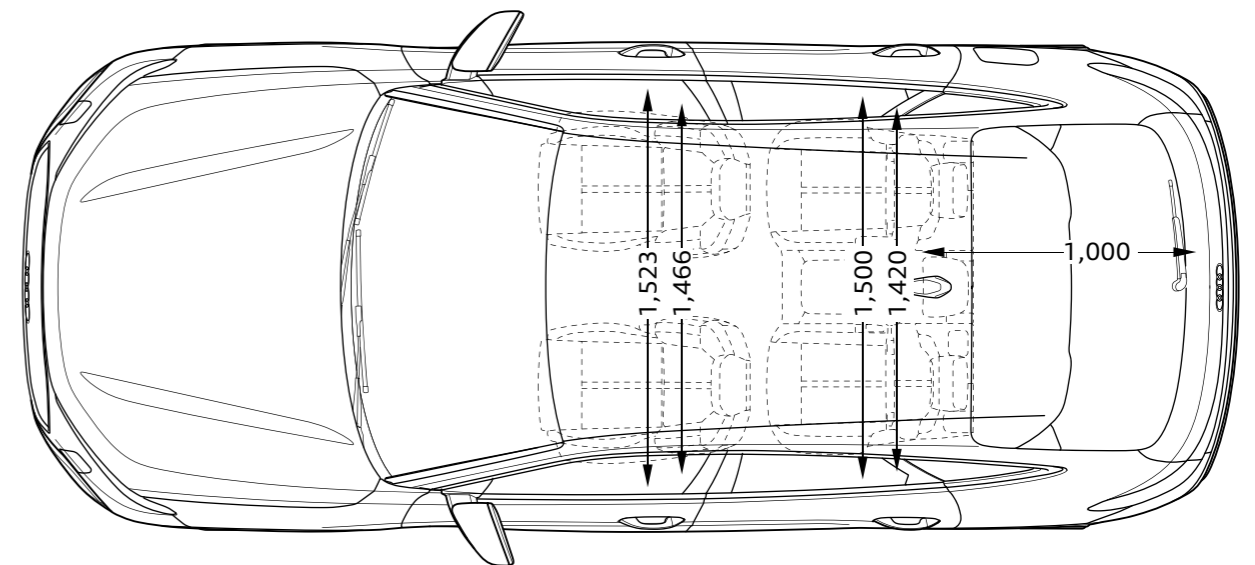
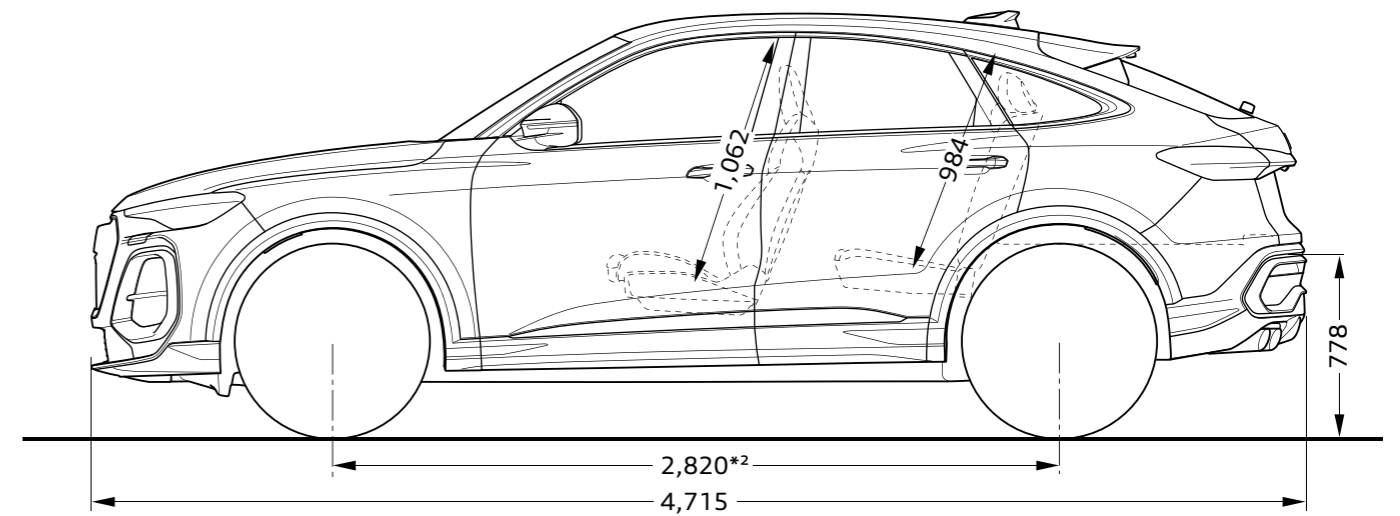
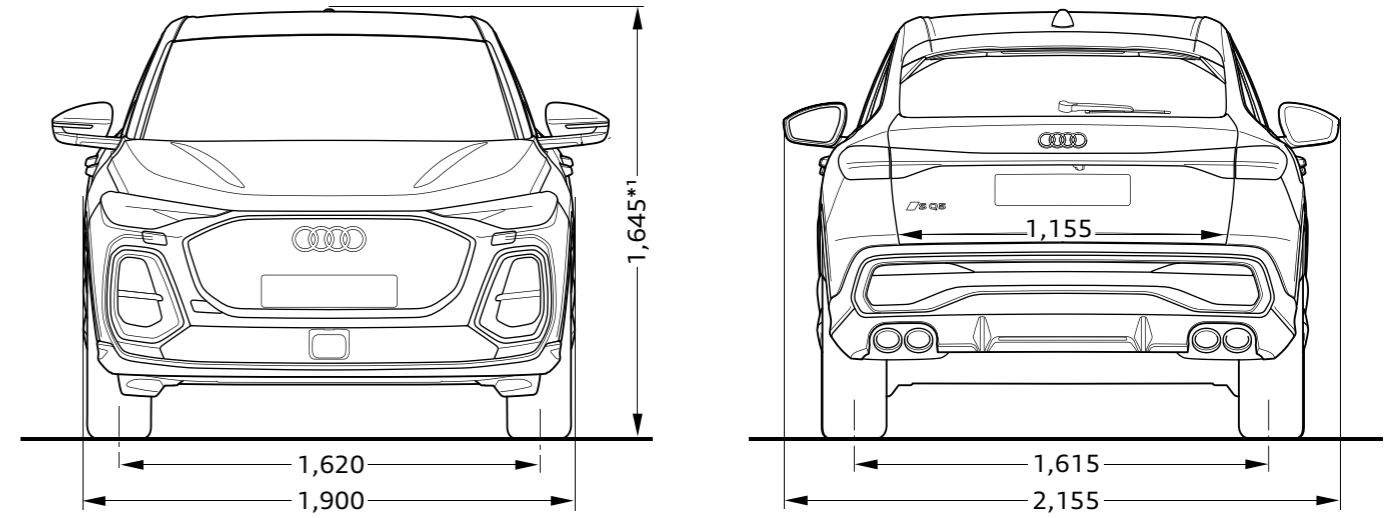

注意事項

■ Audiは全モデルで、字光式ナンバープレートには対応しておりません。



Audi サービスプログラム

安心して快適なカーライフを送っていただくために、1人でも多くのオーナー様にご満足いただけるサービスを目指しています。Audi 正規ディーラーだからこそできる確かな技術によって、極め細やかなアフターサービスを提供いたします。



Audi 純正アクセサリ

Audiのために開発された“Audi 純正アクセサリ”。そのこだわりはAudiのクルマ作りへの思いと何ら変わりありません。あなたのAudiをもっと个性的に、Audi 純正アクセサリがより快適なカーライフを提案します。



Audi 公式オンラインショップ

より个性的なカーライフを提案する“Audi 純正アクセサリ”、日常でAudiブランドを体感できる“Audi collection”をご購入いただける公式オンラインショップです。个性的で充実したAudiのカーライフをお楽しみください。

アウディ ジャパン フォルクスワーゲン グループ ジャパン 株式会社

東京都品川区北品川 4-7-35 御殿山トラストタワー 18 階 〒140-0001

Free dial ▶ 0120-598106 AM 9:00 - PM 6:00(第3本場定休) For info ▶ www.audi.co.jp

〔生産について〕●ご注文受付時期、生産の都合上、ご注文をいただいてから納期までに5ヶ月以上かかる場合があります。●ドイツ側での生産の都合上、受付に制限が発生する場合があります。
●ご注文をいただいた時期により、お客様に納車される前に仕様変更、年式変更、特別仕様車等がご案内される場合があります。●詳しくはAudi 正規ディーラー(e-tronの場合はe-tronディーラー)へお問い合わせください。
〔オプション装備について〕●生産の都合上、受注生産となる場合があります。
〔掲載内容について〕●本カタログに掲載している写真は日本で販売される車両とは仕様が異なる場合があります。●本仕様・装備・諸元は予告なく変更される場合があります。本カタログの内容及びメーカー希望小売価格、オプション価格は2026年4月現在のものです。

表示の価格はメーカー希望小売価格(消費税込み)で参考価格です。販売価格はAudi 正規ディーラーが独自に定めていますのでお問い合わせください。